

# CONNECTORS QUICKDRAWS



- EN Connectors and quickdraws.
- IT Connettori e rinvii.
- FR Connecteurs et dégaines.
- DE Karabiner und Expressschlingen.
- ES Conectores y expreses.
- PL Złącza i szybkozłącza.
- PT Conectores e retornos.
- SE Kontaktdon och snabbfästen.
- FI Liittimet ja pikakiinnikkeet.
- NO Koblinger og hurtigkoblinger.
- DK Stik og lynkoblinger.
- NL Connectoren en snelkoppelingen.
- SI Priključki in ekspresne zanke.
- SK Spojky a rýchlopínače.
- RO Carabiniere și bucle echipate.
- CZ Spojky a rychlopínače.
- TR Konektörler ve çabuk açılır elemanlar.
- HU Karabinerek és köztések (expresszek).
- GR Υποδοχές και ταχυσύνδεσμοι.
- RU Соединители и быстроразъемные соединения.
- EE Ühendused ja kiirkinnitused.
- LV Savienotāji un ātrās saites.
- LT Jungtys ir greitosios jungtys.
- UA З'єднувачі та швидкоз'ємні пристрої.
- BG Конектори и удължители (quickdraws).
- HR Spojnice i brze zatege.
- CN 连接器和快挂.
- JP コネクタとクイックドロー.

**EN 12275:2013**

**EN 566:2017**



**Regulation (EU) 2016/425**

Personal Protective Equipment against falls from a height.

# 1 MARKING

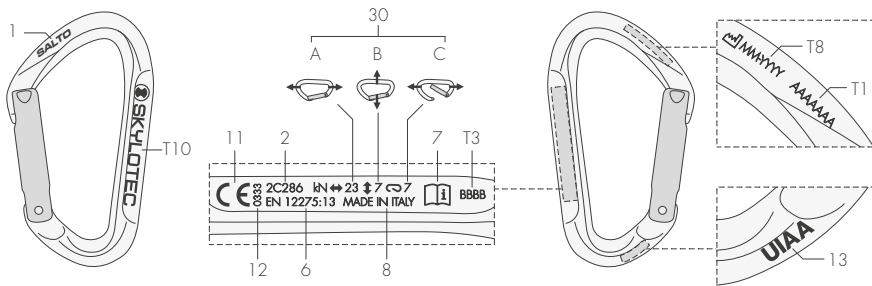

1.1 - EN 12275



1.2 - EN 566

# 2 NOMENCLATURE

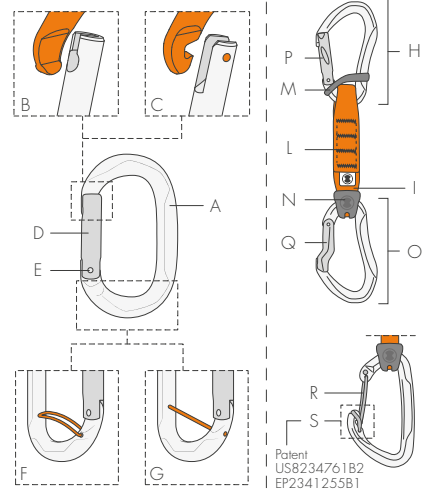

2.1

2.2

# 3 INSTRUCTIONS FOR USE / WARNINGS

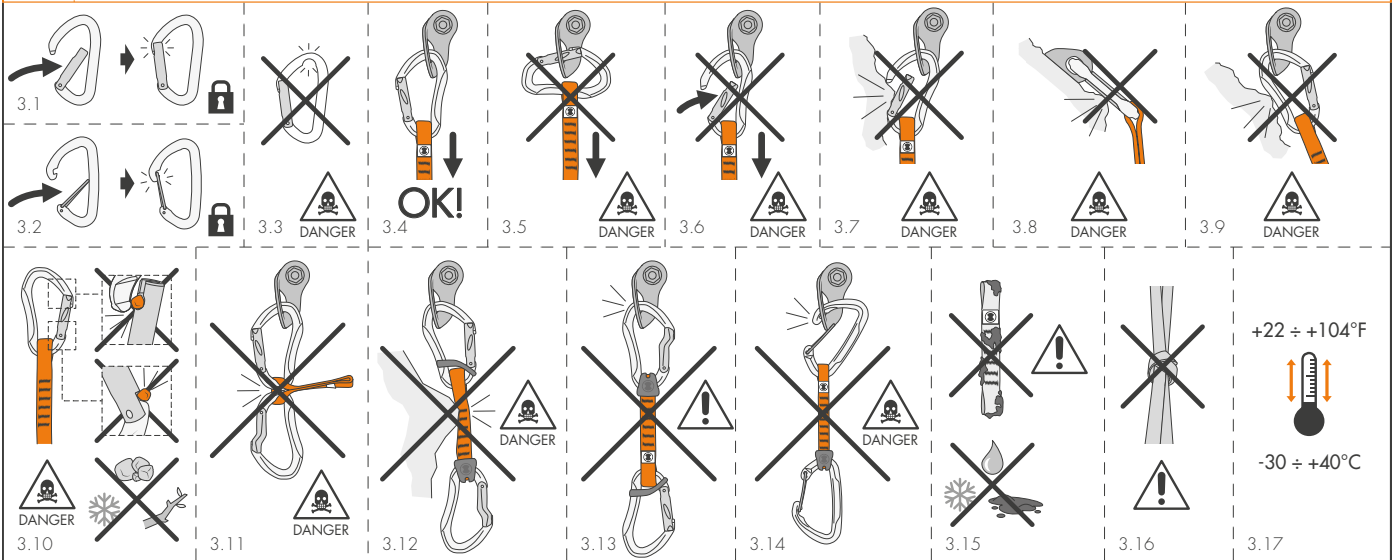

#### 4 QUICKDRAWS - INSTRUCTIONS FOR USE

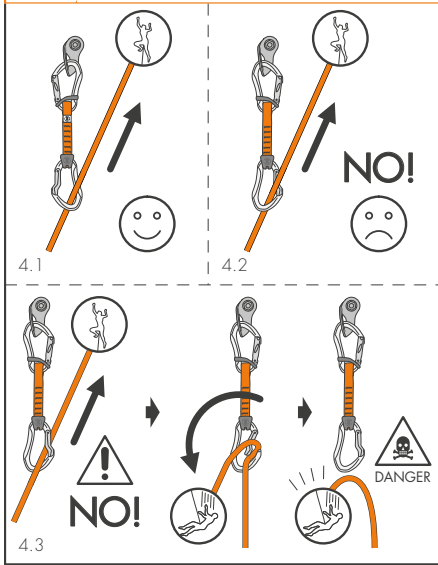

#### 5 FIXBAR - INSTRUCTIONS FOR USE

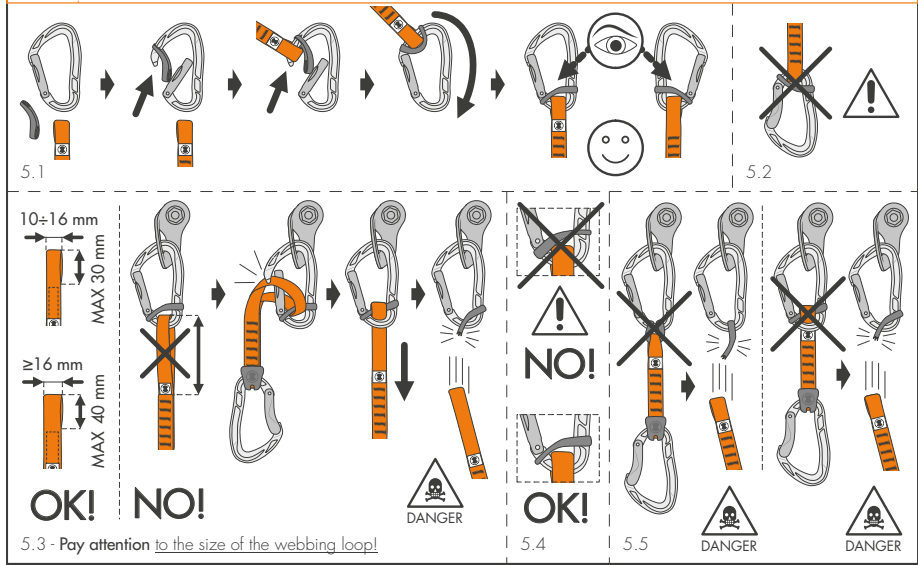

#### 6 FIXDRAW - INSTRUCTIONS FOR USE

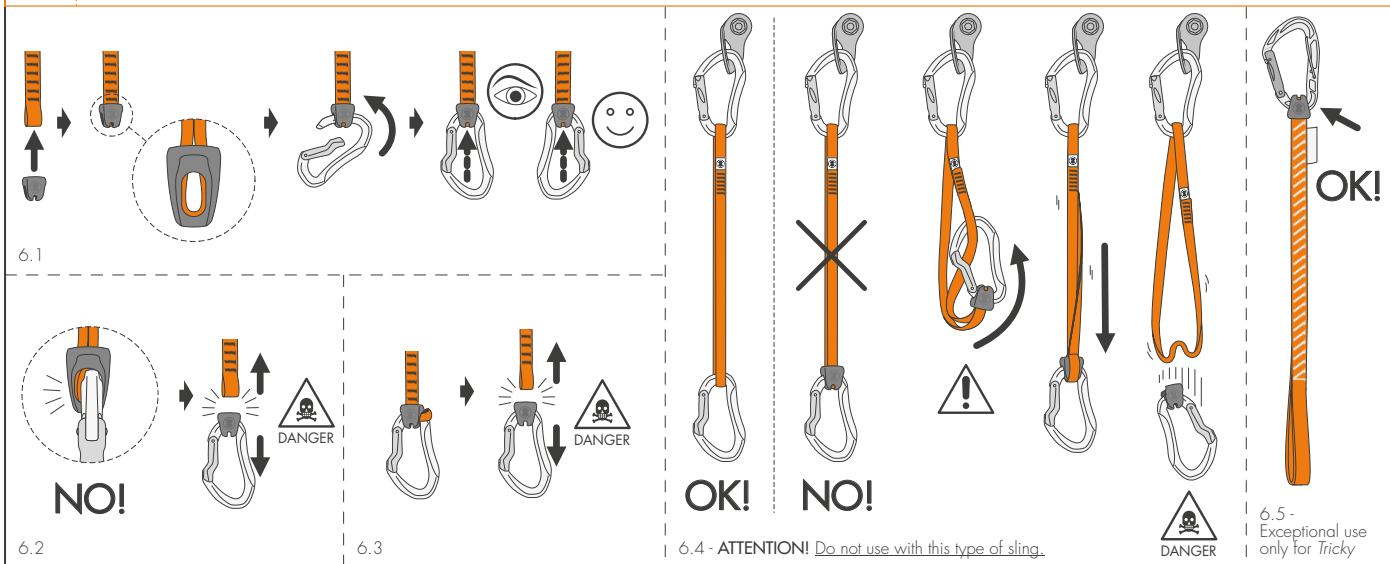

#### 7 CAPTIVE BAR - INSTALLATION ACL / CAPTIVE BAR - WARNINGS

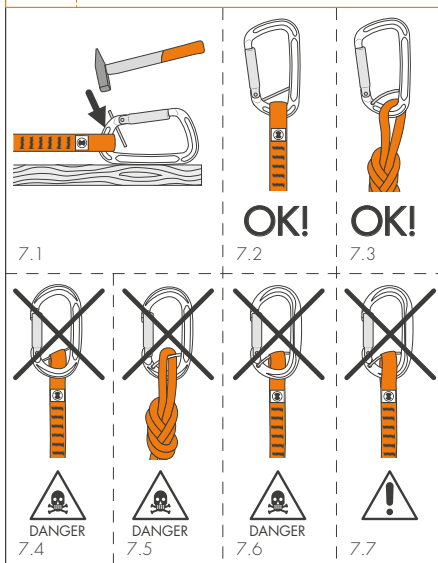

#### 8 EN 566 - MODELS CHART

Ref. No.	kN	mm	Material	Notified body
7W100 7W099	25 kN	16 mm	Polyamide	M6
7W149	22 kN	11 mm	Dyneema (PE) Polyamide	M6
7W179	22 kN	11 mm	UHMWPE Polyamide	M6
7W148	22 kN	10 mm	UHMWPE Polyamide	M6
7W096	22 kN	10 mm	UHMWPE Polyamide	M6
7W137	22 kN	16÷25 mm	Polyamide	M6
7W097	25 kN	16 mm	Polyamide	M6
7W087	23 kN	16÷24 mm	UHMWPE Polyamide	M6

The instruction manual for this device consists of general and specific instructions, both must be carefully read and understood before use. **Attention!** This leaflet shows the specific instruction only.

#### CONNECTORS AND QUICKDRAWS SPECIFIC INSTRUCTIONS.

This note contains the necessary information for a correct use of the following product/s: connectors, slings and quickdraws.

##### 1) FIELD OF APPLICATION.

This product is a personal protective device (P.P.E.) against falls from height; it is compliant with the Regulation (EU) 2016/425. EN 12275:2013. Mountaineering equipment - Connectors. EN 566:2017. Mountaineering equipment - Slings. The product can only be used with devices certified according to applicable standards. Non-exhaustive list: mountaineering equipment such as ropes (EN 892/EN 1891), harnesses (EN 12277), accessory cords (EN 564).

##### 2) NOTIFIED BODIES.

Refer to the legend in the general instructions (paragraph 9 / table D): M1; M2; M6; M9; N1 (label on the instructions).

##### 3) NOMENCLATURE (Fig. 2).

Connector: A) Body. B) Catch-free closure. C) Traditional closure. D) Gate. E) Pivot. F) ACL (Anti-Cross Loading) system. G) Captive / Retaining bar. Quickdraw: H) Upper connector. I) Label. L) Sling. M) Upper positioning element. N) Lower positioning element. O) Lower connector. P) Straight gate. Q) Bent/shaped gate. R) Wire gate. S) FG (Free Gate) closing system - patented.

**3.1 - Main materials.** Refer to the legend in the general instructions (paragraph 2.4): Connectors: 1; 2; 3. **Attention!** The first letter of the product code (label on the instructions) indicates the manufacturing material: light alloy (2), steel (3). Slings (Fig. 8 or label on the instructions): 7; 7/13.

##### 4) MARKING.

Numbers/letters without caption: refer to the legend in the general instructions (paragraph 5). Numbers/letters with asterisk (\*): indication shown depending on the model.

**4.1 - General** (Fig. 1). Connectors: 1\*; 2\*; 7; 8; 11; 12; 13\*; 30) Minimum guaranteed strength: major axis (A); minor axis (B); major axis / gate-open (C). Slings: 6; 8; 11; 12; 13; 14.

**4.2 - Traceability** (Fig. 1). Connectors: T3; T8; T10. Slings: T8; T10.

**4.3 - Classification** (Fig. 3). Basic connector (class B); termination connector (class T).

##### 5) CHECKS.

Further to the checks listed below, comply with what indicated in the general instructions (paragraph 3). During each use verify: that the connector is loaded in the correct direction (Fig. 3.4); for connectors with catch-free closures, that the recess in the gate is free of dirt (earth, mud, stones, etc.), snow or ice (Fig. 3.10); that no obstacle interferes with the connector and that the connector is not resting on the rock or another structure (Fig. 3.7-3.9). **Attention!** An accidental opening of the gate due to knocks, pressure or vibration reduces substantially the load-bearing capacity of the connector. **Attention!** Avoid putting loads onto the connector's gate. **Attention!** The connector cannot be opened when under load (Fig. 3.6). **Attention!** Connection to wide elements (e.g. wide webbings) can reduce the connector's strength. **Attention!** Check that the captive bar is correctly installed (Fig. 7).

##### 6) INSTRUCTIONS FOR USE.

This part illustrates the specific use of the connectors and quickdraws for mountaineering and similar activities.

**6.1 - Connectors.** The connectors covered by this instruction are equipped with an automatic gate (Fig. 3.1-3.2) and do not have any gate locking system.

**6.2 - Quickdraw use instructions** (Fig. 4). Place the quickdraw and rope so that the gate of the lower connector is opposite to the direction of climbing and so that the rope is inserted from the rock outwards through the connector (Fig. 4.1). **Attention!** If you don't do this, a fall could cause the rope to accidentally come out of the connector.

**6.3 - EN 566 warnings.** 1) The presence of knots can jeopardise the strength of the sling (Fig. 3.16). 2) Pay attention to the contact with sharp edges (Fig. 3.12).

##### 7) POSITIONING ELEMENTS SPECIFIC INSTRUCTIONS.

These products are not PPE (Personal Protection Equipment) and are not designed to hold the user's weight. **Attention!** An installation error can have very serious consequences, any installation and use method different from the ones shown is forbidden. **Danger of death!** Before use, always check that the connection between the connector and the sling is direct and never takes place via the positioning element.

**7.1 - Fixbar** (Fig. 5). Fixbar elements hold the connector in the correct position when it is inserted into the loop of a sewn sling. They can only be installed on the upper connector of a quickdraw. **Attention!** Only use the Fixbar elements with the quickdraw slings they are sold with. In case of replacement, never use these elements with quickdraw slings that have end loops larger than specified (Fig. 5.3).

**7.2 - Fixdraw** (Fig. 6). Fixdraw elements hold the connector in the correct position

when it is inserted into the loop of a sewn sling and they also help protect the sling from wear and tear. They can only be installed on the lower connector of a quickdraw (with the exception of the Tricky model, paragraph 7.3). **Danger of death!** Never use these elements with loop slings of the type shown in fig. 6.4. **7.3 - Tricky.** The Tricky system is equipped with a Fixdraw element located on the upper carabiner (Fig. 6.5): this is an exception due to the fact that this product is not a quickdraw for progression but only a useful device for aid climbing (refer to the auxiliary instructions supplied with the product).

**7.4 - Warnings.** 1) To help with the installation of the positioning elements, dampen the elements with water and PH neutral soap or warm them up by soaking in warm water (max 40°C). 2) Once the assembly is complete, make sure that the positioning element has been correctly installed and that it does not hinder the opening and closing of the connector gate.

##### 8) SYMBOLS.

Refer to the legend in the general instructions (paragraph 16): F4; F8; F9.



Le istruzioni d'uso di questo dispositivo sono costituite da un'istruzione generale e da una specifica ed entrambe devono essere lette attentamente prima dell'utilizzo. **Attenzione!** Questo foglio costituisce solo l'istruzione specifica.

### ISTRUZIONI SPECIFICHE CONNETTORI E RINVII.

Questa nota contiene le informazioni necessarie per un utilizzo corretto del seguente prodotto/i: connettori, fettucce e rinvii.

#### 1) CAMPO DI APPLICAZIONE.

Questo prodotto è un dispositivo di protezione individuale (D.P.I.) contro le cadute dall'alto; esso è conforme al regolamento (UE) 2016/425. EN 12275:2013. Attrezzatura per alpinismo - Connettori. EN 566:2017. Attrezzatura per alpinismo - Anelli. Il prodotto è utilizzabile solamente con dispositivi certificati in accordo agli standard applicabili. Lista non esaustiva: attrezzature da alpinismo come corde (EN 892/EN 1891), imbracature (EN 12277), cordini accessori (EN 564).

#### 2) ORGANISMI NOTIFICATI.

Consultare la legenda nelle istruzioni generali (paragrafo 9 / tabella D): M1; M2; M6; M9; N1 (etichetta sulle istruzioni).

#### 3) NOMENCLATURA (Fig. 2).

Connettore: A) Corpo. B) Chiusura catch free. C) Chiusura tradizionale. D) Leva. E) Perno. F) Sistema ACL. G) Barretta capacitiva. Rinvio: H) Connettore superiore. I) Etichetta. L) Fettuccia. M) Supporto di posizionamento superiore. N) Supporto di posizionamento inferiore. O) Connettore inferiore. P) Leva dritta. Q) Leva curva/sagomata. R) Leva in filo. S) Sistema di chiusura FG (Free Gate) - brevettato.

**3.1 - Materiali principali.** Consultare la legenda nelle istruzioni generali (paragrafo 2.4). Connettori: 1; 2; 3. **Attenzione!** La prima lettera del codice prodotto (etichetta sulle istruzioni) indica il materiale di fabbricazione: lega leggera (2), acciaio (3). Fettucce (Fig. 8 o etichetta sulle istruzioni): 7; 7/13.

#### 4) MARCATURA.

Numeri/lettere senza didascalia: consultare la legenda nelle istruzioni generali (paragrafo 5). Numeri/lettere con asterisco (\*): indicazione presente a seconda del modello.

**4.1 - Generale** (Fig. 1). Connettori: 1\*; 2\*; 7; 8; 11; 12; 13\*; 30) Resistenza minima garantita: asse maggiore (A); asse minore (B); asse maggiore / leva aperta (C). Fettucce: 6; 8; 11; 12; 13; 14.

**4.2 - Tracciabilità** (Fig. 1). Connettori: T3; T8; T10. Fettucce: T8; T10.

**4.3 - Classificazione** (Fig. 3). Connettore base (classe B); connettore terminale (classe T).

#### 5) CONTROLLI.

Oltre ai controlli indicati di seguito rispettare quanto indicato nelle istruzioni generali (paragrafo 3). Durante ogni utilizzo verificare: che il connettore sia caricato nella direzione corretta (Fig. 3.4); nei connettori con chiusura catch-free, che l'intaglio presente sulla leva sia libero da sporco (terra, fango, sassolini, etc.), neve o ghiaccio (Fig. 3.10); che nessun ostacolo interferisca con il connettore e che questo non appoggi in modo critico sulla roccia o altre strutture (Fig. 3.7÷3.9).

**Attenzione!** Un'apertura accidentale della leva dovuta a urti, pressioni o vibrazioni diminuisce considerevolmente la resistenza del connettore. **Attenzione!** Evitare di applicare carichi sulla leva del connettore. **Attenzione!** Il connettore non può essere aperto sotto carico (Fig. 3.6). **Attenzione!** Il collegamento a elementi larghi (es. fettucce larghe) può ridurre la resistenza del connettore. **Attenzione!** Verificare la corretta installazione della barretta capacitiva (Fig. 7).

#### 6) ISTRUZIONI D'USO.

Questa parte illustra l'utilizzo specifico di connettori e rinvii utilizzati in alpinismo e attività similari.

**6.1 - Connettori.** I connettori interessati da questa istruzione sono provvisti di leva automatica (Fig. 3.1-3.2) e non possiedono alcun sistema di bloccaggio della leva.

**6.2 - Istruzioni d'uso rinvii** (Fig. 4). Introdurre la corda nel connettore inferiore in modo che la sua leva sia opposta alla direzione di progressione dell'arrampicatore e che la corda sia inserita dalla parete verso l'esterno (Fig. 4.1). **Attenzione!** In caso contrario una caduta potrebbe provocare l'uscita accidentale della corda.

**6.3 - Avvertenze EN 566.** 1) La presenza di nodi può compromettere la resistenza della fettuccia (Fig. 3.16). 2) Prestare attenzione al contatto con bordi affilati (Fig. 3.12).

#### 7) ISTRUZIONI SPECIFICHE SUPPORTI DI POSIZIONAMENTO.

Questi prodotti non sono dei DPI e non sono progettati per sostenere il peso dell'utilizzatore. **Attenzione!** Un errore può avere conseguenze estremamente gravi, qualsiasi modalità di montaggio e utilizzo diversa da quanto indicato è da considerarsi vietata. **Pericolo di morte!** Prima dell'utilizzo verificare sempre che il collegamento fra connettore e fettuccia sia diretto e non avvenga mai tramite il supporto di posizionamento.

**7.1 - Fixbar** (Fig. 5). I supporti Fixbar servono a mantenere in posizione un connettore inserito nell'asola di una fettuccia cucita. Essi possono essere installati solo sul connettore superiore di un rinvio. **Attenzione!** Utilizzare i supporti Fixbar solo con le fettucce da rinvio con cui sono stati venduti. In caso di sostituzione non

utilizzare tali supporti con fettucce da rinvio aventi asole di dimensione maggiore di quanto indicato (Fig. 5.3).

**7.2 - Fixdraw** (Fig. 6). I supporti Fixdraw servono a mantenere in posizione un connettore inserito nell'asola di una fettuccia cucita e a proteggerla dall'usura. Essi possono essere installati solo sul connettore inferiore di un rinvio (ad eccezione del modello Tricky, paragrafo 7.3). **Pericolo di morte!** Non utilizzare questi supporti con anelli di fettuccia della tipologia indicata in fig. 6.4.

**7.3 - Tricky.** Il sistema Tricky è dotato di un supporto Fixdraw posizionato sul moschettone superiore (Fig. 6.5); ciò è un'eccezione dovuta al fatto che tale prodotto non è un rinvio da progressione ma solo un ausilio per l'arrampicata artificiale (consultare le istruzioni accessorie fornite con il prodotto).

**7.4 - Avvertenze.** 1) Per facilitare l'installazione dei supporti di posizionamento inumidire gli stessi con acqua e sapone neutro oppure scaldarli mediante immersione in acqua calda (max 40°C). 2) Ad installazione effettuata verificare che il supporto di posizionamento sia correttamente installato e non ostacoli l'apertura e la chiusura della leva del connettore.

#### 8) SIMBOLI.

Consultare la legenda nelle istruzioni generali (paragrafo 16): F4; F8; F9.

Le mode d'emploi de cet appareil se compose d'une instruction générale et d'une instruction spécifique qu'il convient de lire attentivement avant utilisation. **Attention ! Cette fiche ne constitue que l'instruction spécifique.**

### INSTRUCTIONS SPÉCIFIQUES CONNECTEURS ET DÉGAINES.

Cette note contient les informations nécessaires à l'utilisation correcte du (des) produit(s) suivant(s) : connecteurs, sangles et dégaines.

#### 1) CHAMP D'APPLICATION.

Ce produit est un équipement de protection individuelle (EPI) contre les chutes de hauteur ; il est conforme au règlement (UE) 2016/425. EN 12275:2013. Équipement d'alpinisme - Connecteurs. EN 566:2017. Équipement d'alpinisme - Anneaux. Le produit ne peut être utilisé qu'avec des dispositifs certifiés conformément aux normes applicables. Liste non exhaustive : équipement d'alpinisme tel que cordes [EN 892/EN 1891], harnais (EN 12277), longues accessoires [EN 564].

#### 2) ORGANISMES NOTIFIÉS.

Se référer à la légende dans les instructions générales (section 9 / tableau D) : M1 ; M2 ; M6 ; M9 ; N1 (étiquette sur les instructions).

#### 3) NOMENCLATURE (Fig. 2).

Connecteur : A) Corps. B) Loquet sans loquet. C) Loquet traditionnel. D) Levier. E) Goupille. F) Système ACL. G) Tige capacitive. H) Connecteur supérieur. I) Étiquette. L) Sangle. M) Support de positionnement supérieur. N) Support de positionnement inférieur. O) Connecteur inférieur. P) Levier droit. Q) Levier courbe/formé. R) Levier en fil de fer. S) Système de verrouillage FG (Free Gate) - breveté.

**3.1 - Matériaux principaux.** Se référer à la légende de la notice générale (section 2.4). **Connecteurs :** 1 ; 2 ; 3. **Attention ! La première lettre du code produit (étiquette sur les instructions) indique le matériau de fabrication : alliage léger (2), acier (3).** **Sangle (Fig. 8 ou étiquette sur les instructions) :** 7 ; 7/13.

#### 4) MARQUAGE.

Chiffres/lettres sans légende : voir la légende dans les instructions générales (section 5). Chiffres/lettres avec astérisque (\*) : indication présente selon le modèle.

**4.1 - Généralités (Fig. 1).** **Connecteurs :** 1\* ; 2\* ; 7 ; 8 ; 11 ; 12 ; 13\* ; 30) Résistance minimale garantie : grand axe (A) ; petit axe (B) ; grand axe/levier ouvert (C). **Sangle :** 6 ; 8 ; 11 ; 12 ; 13 ; 14.

**4.2 - Traçabilité (Fig. 1).** **Connecteurs :** T3 ; T8 ; T10. **Sangle :** T8 ; T10.

**4.3 - Classification (Fig. 3).** Connecteur de base (classe B) ; connecteur d'extrémité (classe T).

#### 5) CONTRÔLES.

Outre les contrôles indiqués ci-dessous, il convient de respecter les instructions générales (point 3). Lors de chaque utilisation, vérifiez : que le connecteur est chargé dans le bon sens (Fig. 3.4) ; dans le cas des connecteurs sans blocage, que l'encoche du levier est exempte de saletés (terre, boue, cailloux, etc.), de neige ou de glace (Fig. 3.10) ; qu'aucun obstacle ne gêne le connecteur et que celui-ci ne repose pas de manière critique sur des rochers ou d'autres structures (Fig. 3.7 ÷ 3.9). **Attention ! L'ouverture accidentelle du levier à la suite d'un choc, d'une pression ou d'une vibration réduit considérablement la résistance du connecteur. Attention ! Éviter d'appliquer des charges sur le levier du connecteur. Attention ! Le connecteur ne peut pas être ouvert sous charge (Fig. 3.6). Attention ! La connexion d'éléments larges (par exemple une large sangle) peut réduire la résistance du connecteur. Attention ! Vérifier l'installation correcte de la tige capacitive (Fig. 7).**

#### 6) MODE D'EMPLOI.

Cette partie illustre l'utilisation spécifique des connecteurs et des dégaines utilisés en alpinisme et dans des activités similaires.

**6.1 - Connecteurs.** Les connecteurs couverts par cette instruction sont équipés d'un levier automatique (Fig. 3.1-3.2) et n'ont pas de système de verrouillage du levier.

**6.2 - Instructions pour l'utilisation des dégaines (Fig. 4).** Insérez la corde dans le connecteur inférieur de manière à ce que son levier soit opposé au sens de progression du grimpeur et que la corde soit insérée de la paroi vers l'extérieur (Fig. 4.1). **Attention ! Le non-respect de cette consigne peut entraîner la sortie accidentelle de la corde.**

**6.3 - Avertissements EN 566.** 1) La présence de nœuds peut compromettre la résistance de la sangle (Fig. 3.16). 2) Attention au contact avec les arêtes vives (Fig. 3.12).

#### 7) INSTRUCTIONS SPÉCIFIQUES POUR LE POSITIONNEMENT DES SUPPORTS.

Ces produits ne sont pas des EPI et ne sont pas conçus pour supporter le poids de l'utilisateur. **Attention ! Une erreur peut avoir des conséquences extrêmement graves ; toute méthode d'assemblage et d'utilisation autre que celle indiquée est interdite. Danger de mort ! Avant toute utilisation, vérifiez toujours que la connexion entre le connecteur et la sangle est directe et ne passe jamais par l'aide au positionnement.**

**7.1 - Fixbar (Fig. 5).** Les supports Fixbar servent à maintenir un connecteur en place dans la boucle d'une sangle cousue. Ils ne peuvent être installés que sur le connecteur supérieur d'une dégainé. **Attention ! N'utilisez les supports Fixbar qu'avec la sangle de référence avec laquelle ils ont été vendus. En cas de remplacement, ne pas utiliser ces supports avec des sangles de renvoi dont les fentes**

**ont plus grandes que celles indiquées (Fig. 5.3).**

**7.2 - Fixdraw (Fig. 6).** Les supports Fixdraw servent à maintenir un connecteur en place dans la boucle d'une sangle cousue et à le protéger de l'usure. Ils ne peuvent être installés que sur le connecteur inférieur d'une dégainé (à l'exception du modèle Tricky, section 7.3). **Danger de mort ! Ne pas utiliser ces supports avec des boucles de sangle du type de celle illustrée à la Fig. 6.4.**

**7.3 - Tricky.** Le système Tricky est équipé d'un support Fixdraw placé sur le mousqueton supérieur (Fig. 6.5) ; il s'agit d'une exception due au fait que ce produit n'est pas une dégainé de progression mais seulement une aide à l'escalade (consulter les instructions des accessoires fournis avec le produit).

**7.4 - Avertissements 1)** Pour faciliter l'installation des supports de positionnement, les humidifier avec de l'eau et du savon neutre ou les chauffer en les plongeant dans de l'eau chaude (max. 40°C). 2) Après l'installation, vérifier que le support de positionnement est correctement installé et qu'il ne gêne pas l'ouverture et la fermeture du levier du connecteur.

#### 8) SYMBOLES.

Se référer à la légende dans les instructions générales (paragraphe 16) : F4 ; F8 ; F9.

Die Gebrauchsanweisung dieses Geräts besteht aus einem allgemeinen und einem spezifischen Teil und beide müssen vor der Verwendung sorgfältig gelesen werden. **Achtung!** Dieses Blatt ist nur eine spezifische Anleitung.

#### SPEZIFISCHE ANWEISUNGEN FÜR KARABINER UND EXPRESSSCHLINGEN.

Dieser Hinweis enthält die Informationen, die für die korrekte Verwendung der folgenden Produkte erforderlich sind: Verbindungselemente, Schlingen und Expressschlingen.

#### 1) ANWENDUNGSBEREICH.

Bei diesem Produkt handelt es sich um eine persönliche Schutzausrüstung (PSA) gegen Absturz; es entspricht der Verordnung (EU) 2016/425. EN 12275:2013. Bergsteigerausrüstung - Karabiner. EN 566:2017. Bergsteigerausrüstung - Schlingen. Das Produkt darf nur mit Geräten verwendet werden, die nach den geltenden Normen zertifiziert sind. Nicht vollständige Liste: Bergsteigerausrüstung wie dynamische Bergseile/Kernmantelseile mit geringer Dehnung (EN 892/EN 1891), Anseilgurte (EN 12277), Reepschnüre (EN 564).

#### 2) BENANNTE STELLEN.

Die Legende in den allgemeinen Anweisungen konsultieren (Absatz 9 / Tabelle D): M1; M2; M6; M9; N1 (Etikett auf den Anweisungen).

#### 3) BENENNUNG DER TEILE (Abb. 2).

**Karabiner:** A) Körper. B) Catch-Free-Verschluss. C) Traditioneller Verschluss. D) Schnapper. E) Stift. F) ACL-System. G) Bügel. **Expressschlinge:** H) Oberer Karabiner. I) Etikett. L) Band. M) Obere Positionierungshilfe. N) Untere Positionierungshilfe. O) Unterer Karabiner. P) Gerader Schnapper. F) Gebogener/geformter Schnapper. R) Drahtschnapper. S) FG-Sicherungssystem (Free Gate) - patentiert.

**3.1 - Hauptmaterialien.** Die Legende in den allgemeinen Anweisungen konsultieren (Absatz 2.4). Karabiner: 1; 2; 3. **Achtung!** Der erste Buchstabe des Produktcodes (Etikett auf den Anweisungen) gibt das Herstellungsmaterial an: Leichtmetall (2), Stahl (3). Bandschlingen (Abb. 8 oder Etikett auf den Anweisungen): 7; 7/13.

#### 4) MARKIERUNG.

Zahlen/Buchstaben ohne Beschriftung: siehe Legende in den allgemeinen Hinweisen (Absatz 5). Zahlen/Buchstaben mit Sternchen (\*): Angabe je nach Modell vorhanden.

**4.1 - Allgemeines** (Abb. 1). **Karabiner:** 1\*; 2\*; 7; 8; 11; 12; 13\*; 30) Garantierter Mindestwiderstand: Hauptachse (A); Nebenachse (B); Hauptachse / offener Schnapper (C). **Bandschlingen:** 6; 8; 11; 12; 13; 14.

**4.2 - Rückverfolgbarkeit** (Abb. 1). **Karabiner:** T3; T8; T10. **Bandschlinge:** T8; T10.

**4.3 - Klassifizierung** (Abb. 3). Basis-Karabiner (Klasse B); End-Karabiner (Klasse T).

#### 5) KONTROLLEN.

Zusätzlich zu den unten gelisteten Kontrollen die Angaben in den allgemeinen Anweisungen beachten (Absatz 3). Bei jedem Gebrauch überprüfen; dass der Karabiner in die richtige Richtung belastet wird (Abb. 3.4); bei Karabinern mit Catch-Free-Verschluss, dass die Kerbe am Schnapper frei von Schmutz (Schmutz, Schlamm, Kieselsteine usw.), Schnee oder Eis ist (Abb. 3.10); dass keine Hindernisse den Karabiner behindern und dass er nicht kritisch auf dem Felsen oder anderen Strukturen aufliegt (Abb. 3.7-3.9). **Achtung!** Ein versehentliches Öffnen des Schnappers durch Stöße, Druck oder Vibrationen verringert den Widerstand des Karabiners erheblich. **Achtung!** Vermeiden Sie es, Belastungen auf den Karabinerschnapper auszuüben. **Achtung!** Der Karabiner lässt sich unter Last nicht öffnen (Abb. 3.6). **Achtung!** Die Verbindung mit breiten Elementen (z. B. breiten Gurten) kann die Festigkeit des Karabiners verringern. **Achtung!** Überprüfen Sie die korrekte Installation der Bügel (Abb. 7).

#### 6) GEBRAUCHSANWEISUNG.

Dieser Teil veranschaulicht die spezifische Verwendung von Verbindungselementen und Expressschlingen, die beim Bergsteigen und ähnlichen Aktivitäten verwendet werden.

**6.1 - Karabiner.** Die von dieser Anleitung betroffenen Karabiner sind mit einem automatischen Schnapper (Abb. 3.1-3.2) ausgestattet und verfügen über kein Schnappersicherheitssystem.

**6.2 - Gebrauchsanweisung für Expressschlingen** (Abb. 4). Das Seil so in den unteren Karabiner einführen, dass sein Schnapper der Bewegungsrichtung des Kletterers entgegengesetzt ist und dass das Seil von der Wand nach außen eingeführt wird (Abb. 4.1). **Achtung!** Andernfalls könnte es bei einem Sturz dazu kommen, dass das Seil versehentlich herausspringt.

**6.3 - Warnhinweise EN 566.** 1) Das Vorhandensein von Knoten kann die Widerstandsfähigkeit der Bandschlinge beeinträchtigen (Abb. 3.16). 2) Auf Kontaktstellen mit scharfen Kanten achten (Abb. 3.12).

#### 7) SPEZIFISCHE ANWEISUNGEN ZUR POSITIONIERUNG DER UNTERSTÜTZUNGEN.

Diese Produkte sind keine PSA und nicht dafür ausgelegt, das Gewicht des Benutzers zu tragen. **Achtung!** Ein Fehler kann äußerst schwerwiegende Folgen haben. Jede andere als die angegebene Montage- und Verwendungsmethode gilt als

verboten. Lebensgefahr! Vor dem Gebrauch immer überprüfen, dass die Verbindung zwischen dem Karabiner und der Bandschlinge direkt ist und niemals über die Positionierungshilfe erfolgt.

**7.1 - Fixbar** (Abb. 5). Fixbar-Halterungen werden verwendet, um einen Karabiner, der in die Öse einer genähten Bandschleife eingeführt wird, in Position zu halten. Sie können nur am oberen Karabiner einer Expressschlinge montiert werden.

**Achtung!** Fixbar-Halterungen nur mit den Expressschlingen verwenden, mit denen sie verkauft wurden. Im Falle eines Austauschs dürfen diese Positionierungshilfen nicht mit Expressschlingen verwendet werden, deren Ösen größer als die angegebenen sind (Abb. 5.3).

**7.2 - Fixdraw** (Abb. 6). Fixdraw-Halterungen dienen dazu, einen in die Öse einer genähten Bandschlinge eingefügten Karabiner in Position zu halten und vor Verschleiß zu schützen. Sie können nur am unteren Karabiner einer Expressschlinge montiert werden (mit Ausnahme des Tricky-Modells, Abschnitt 7.3). **Lebensgefahr!** Diese Positionierungshilfen nicht mit Bandschleifen des in der Abbildung 6.4 gezeigten Typs verwenden.

**7.3 - Tricky.** Das Tricky-System ist mit einer Fixdraw-Halterung ausgestattet, die am oberen Karabiner angebracht ist (Abb. 6.5); Dies stellt eine Ausnahme dar, da es sich bei diesem Produkt nicht um eine Aufstiegsexpressschlinge handelt, sondern lediglich um ein Hilfsmittel zum Aid-Klettern (siehe dem Produkt zusätzlich beigelegte Anleitung).

**7.4 - Warnungen.** 1) Um die Installation der Positionierungsstützen zu erleichtern, befeuchten Sie diese mit Wasser und neutraler Seife oder erwärmen Sie sie durch Eintauchen in heißes Wasser (max. 40 °C). 2) Überprüfen Sie nach Abschluss der Installation, ob die Positionierungsstütze korrekt installiert ist und das Öffnen und Schließen des Karabinerschnappers nicht behindert wird.

#### 8) SYMBOLE.

Die Legende in den allgemeinen Anweisungen konsultieren (Absatz 16): F4; F8; F9.

Las instrucciones de uso de este dispositivo están formadas por una instrucción general y una específica y ambas deben leerse atentamente antes del uso. **¡Atención!** Esta página constituye solo la instrucción específica.

**INSTRUCCIONES ESPECIFICAS CONECTORES Y EXPRESSES**

Esta anotación contiene las informaciones necesarias para un uso correcto del siguiente producto/s: mosquetones cintas y expreses.

**1) CAMPO DE APLICACION.**

Este producto es un equipo de protección individual (E.P.I.) contra caídas desde altura; conforme al reglamento (UE) 2016/425. EN 12275:2013. Material para alpinismo- Conectores. EN 566:2017. Material para alpinismo- Anillos de cinta. El producto se utiliza solamente con dispositivos certificados en acuerdo con los estándares aplicables. Lista no completa: material de alpinismo como cuerdas, arneses (EN 12277), cordinos accesorios (EN 564).

**2) ORGANISMOS NOTIFICADOS.**

Consultar la leyenda en las instrucciones generales (párrafo 9 / tabla D): M1; M2; M6; M9; N1 (etiqueta en las instrucciones).

**3) NOMENCLATURA (Fig. 2).**

Mosquetón: A) Cuerpo. B) Cierre catch free. C) Cierre tradicional. D) Gatillo. E) Perno. F) Sistema ACL. G) Barra capacitiva. Exprés: H) Mosquetón superior. I) Etiqueta. L) Cinta. M) Soporte de fijación superior. N) Soporte de fijación inferior. O) Mosquetón inferior. P) Gatillo recto. Q) Gatillo curvo/moldeado. R) Gatillo en alambre. S) Sistema de cierre FG (Free Gate) - patentado.

**3.1 - Materiales principales.** Consultar la leyenda en las instrucciones generales (párrafo 2.4). Mosquetones: 1; 2; 3. **¡Atención!** La primera letra del código del producto (etiqueta en las instrucciones) indica el material de fabricación: aleación ligera (2), acero (3). Cintas exprés (Fig. 8 o etiqueta en las instrucciones): 7; 7/13.

**4) MARCADO.**

Números/letras sin didascalia: consultar la leyenda en las instrucciones generales (párrafo 5). Números/letras con asterisco (\*): indicaciones presentes según el modelo.

**4.1 - General** (Fig. 1). Mosquetones: 1\*; 2\*; 7; 8; 11; 12; 13\*; 30) Resistencia mínima garantizada: eje mayor (A); eje menor (B); eje mayor / gatillo abierto (C). Cintas exprés: 6; 8; 11; 12; 13; 14.

**4.2 - Trazabilidad** (Fig. 1). Mosquetones: T3; T8; T10. Cintas exprés: T8; T10.

**4.3 - Clasificación** (Fig. 3). Conectores básicos (clase B); conector terminal (clase T).

**5) CONTROLES.**

Además de los controles indicados a continuación se debe respetar todo lo indicado en las instrucciones generales (párrafo 3). Durante cada uso controlar: que el mosquetón esté cargado en la dirección correcta (Fig. 3.4); en los mosquetones con cierre catch-free, que no haya suciedad en la muesca (tierra, barro, grava, etc...) nieve o hielo (Fig. 3.10); que no haya obstáculos que interfieran con el conector y que éste no apoye de forma crítica sobre la roca u otras estructuras (Fig. 3.7÷3.9 - 5.14). **¡Atención!** Una apertura accidental del gatillo causada por golpes, presiones o vibraciones impacta sul mosquetón disminuyendo considerablemente su resistencia **¡Atención!** Evitar cargas directas sobre el gatillo del mosquetón. **¡Atención!** El mosquetón no puede abrirse cuando está cargado (Fig. 3.6). **¡Atención!** El acoplamiento a elementos anchos (ej. cintas anchas) puede disminuir la resistencia del conector. **¡Atención!** Controlar que la barra capacitiva esté correctamente montada (Fig. 7).

**6) INSTRUCCIONES DE USO.**

Esta parte ilustra el uso específico de mosquetones y expreses utilizados en alpinismo y actividades similares.

**6.1 - Mosquetones.** Los mosquetones a los que se refiere esta instrucción están dotados de gatillo automático (Fig. 3.1-3.2) y no poseen ningún sistema de bloqueo del gatillo.

**6.2 - Instrucciones y uso de los expreses** (Fig. 4). Introducir la cuerda en el mosquetón inferior de forma que el gatillo esté en posición opuesta a la dirección de progresión del escalador y que la cuerda haya sido insertada siguiendo el sentido que va desde la pared hacia el esterno (Fig. 4.1). **¡Atención!** En caso contrario la cuerda podría salirse accidentalmente en caso de caída.

**6.3 - Advertencias EN 566.** 1) La presencia de nudos puede comprometer la resistencia de la cinta exprés (Fig. 3.16). 2) Prestar atención a entrar en contacto con bordes afilados (Fig. 3.12).

**7) INSTRUCCIONES ESPECIFICAS SOPORTES DE FIJACION DEL MOSQUETON.**

Estos productos no son EPI y no han sido creados para aguantar el peso de utilizador. **¡Atención!** Un error puede tener consecuencias de extrema gravedad, queda prohibido cualquier modo de montaje y de uso diferente a todo lo indicado. **¡Peligro de muerte!** Antes del uso controlar siempre que el enganche entre el mosquetón y cinta exprés sea directo y no mediante el uso del soporte de fijación.

**7.1 - Fixbar** (Fig. 5). Los soportes Fixbar sirven para mantener la posición del mosquetón insertado en el ojal de una cinta exprés cosida. Estos pueden colocarse

solamente en el mosquetón superior de un exprés. **¡Atención!** Utilizar los soportes Fixbar solo con las cintas exprés para las cuales han sido vendidos. En caso de sustitución no se deben utilizar estos soportes Fixbar con cintas exprés que tengan ojales de mayores dimensiones a cuanto indicado.

**7.2 - Fixdraw** (Fig. 6). Los soportes Fixdraw sirven para mantener en posición un mosquetón insertado en el ojal de una cinta exprés cosida y para protegerla del desgaste. Estos deben montarse solamente en los mosquetones inferiores de un exprés (con la excepción del modelo Tricky, (párrafo 7.3). **¡Peligro de muerte!** No utilizar estos soportes con anillos de cinta del tipo indicado en la fig. 6.4.

**7.3 - Tricky.** El sistema Tricky está dotado de un soporte Fixdraw posicionado en el mosquetón superior (Fig. 6.5): esta es una excepción debida al hecho de que este producto no es un exprés de progresión en escalada libre sino una ayuda para la escalada artificial (consultar las instrucciones accesorias que acompañan el producto).

**7.4 - Advertencias.** 1) Para facilitar la instalación de los soportes de fijación humedecerlos con agua y jabón neutro o calentarlos sumergiéndoles en agua caliente (máx 40°C). 2) Una vez montado comprobar que el soporte de fijación esté correctamente instalado y no obstaculice la apertura del gatillo del mosquetón.

**8) SIMBOLOS.**

Consultar la leyenda en las instrucciones generales (párrafo 16): F4; F8; F9.

Instrukcja użytkowania tego urządzenia składa się z instrukcji ogólnej i szczegółowej i obie muszą być uważnie przeczytane przed użyciem. **Uwaga!** Niniejsza nota stanowi tylko instrukcję szczegółową.

## ZŁĄCZA I SZYBKOZŁĄCZA SZCZEGÓŁOWE INSTRUKCJE.

Niniejsza instrukcja zawiera informacje niezbędne do prawidłowego użytkownika następujących produktów: złącza, zawiesia i szybkozłącza.

### 1) ZAKRES STOSOWANIA.

Ten produkt jest środkiem ochrony indywidualnej (ŚOI) chroniącym przed upadkiem z wysokości; jest on zgodny z rozporządzeniem (UE) 2016/425. EN 12275:2013. Sprzęt alpinistyczny - Złącza. EN 566:2017. Sprzęt alpinistyczny - Raki. Produkt może być używany wyłącznie z urządzeniami certyfikowanymi zgodnie z obowiązującymi normami. Niewyczerpująca lista: sprzęt alpinistyczny, taki jak liny (EN 892/EN 1891), uprząże (EN 12277), linki do akcesoriów (EN 564).

### 2) JEDNOSTKI NOTYFIKOWANE.

Należy zapoznać się z legendą w instrukcji ogólnej (paragraf 9 / tabela D): M1; M2; M6; M9; N1 (etykieta na instrukcji).

### 3) NAZEWNICTWO (Rys. 2).

Złącze: A) Korpus. B) Bezzatraskowe zamknięcie. C) Tradycyjne zamknięcie. D) Bramka. E) Sworzeń. F) System ACL (Zabezpieczenie przed krzyżowym obciążeniem). G) Pręt mocujący / przytrzymujący. Szybkozłącze: H) Złącze górne. I) Oznaczenie. J) Zawiesie. M) Górny element pozycjonujący. N) Dolny element pozycjonujący. O) Dolne złącze. P) Bramka prosta. Q) Brama wygięta/ukształtowana. R) Druciana bramka. S) System zamykający FG (Wolna bramka) - opatentowany

**3.1 - Główne materiały.** Sprawdź legendę w instrukcji ogólnej (paragraf 2.4): Złącza: 1; 2; 3. **Uwaga!** Pierwsza litera kodu produktu (etykieta na instrukcji) wskazuje materiał produkcyjny: stop lekki (2), stal (3). Zawiesia (Rys. 8 lub etykieta na instrukcji): 7; 7/13.

### 4) OZNAKOWANIE.

Numery/litery bez podpisu: należy zapoznać się z legendą w instrukcji ogólnej (paragraf 5). Cyfry/litery z gwiazdką (\*): wskazanie obecne w zależności od modelu.

**4.1 - Ogólne** (Rys. 1). Złącza: 1\*; 2\*; 7; 8; 11; 12; 13\*; 30) Minimalna gwarantowana wytrzymałość: oś główna (A); oś pomocnicza (B); oś główna / brama otwarta (C). Zawiesia: 6; 8; 11; 12; 13; 14.

**4.2 - Identyfikowalność** (Rys. 1). Złącza: T3; T8; T10. Zawiesia: T8; T10.

**4.3 - Klasyfikacja** (Rys. 3). Złącze podstawowe (klasa B); złącze końcowe (klasa T).

### 5) KONTROLE.

Oprócz wymienionych poniżej kontroli, należy przestrzegać wskazówek zawartych w instrukcjach ogólnych (paragraf 3). Podczas każdego użycia sprawdź: czy złącze jest załadowane w prawidłowym kierunku (Rys. 3.4); w przypadku złączy z zamknięciami bezzatraskowymi, czy wnęka w bramce jest wolna od zanieczyszczeń (ziemia, błoto, kamienie itp.), śniegu lub lodu (Rys. 3.10); czy żadna przeszkoda nie koliduje ze złączem i czy złącze nie opiera się o skałę lub inną konstrukcję (Rys. 3.7÷ 3.9). **Uwaga!** Przypadkowe otwarcie bramki w wyniku uderzenia, nacisku lub wibracji znacznie zmniejsza nośność złącza. **Uwaga!** Unikaj nakładania obciążeń na bramę złącza. **Uwaga!** Złącze nie może zostać otwarte pod obciążeniem (Rys. 3.6). **Uwaga!** Połączenie z szerokimi elementami (np. szerokimi taśmami) może zmniejszyć wytrzymałość złącza. **Uwaga!** Sprawdź, czy pręt zabezpieczający jest prawidłowo zamontowany (Rys. 7).

### 6) INSTRUKCJA UŻYTKOWANIA.

Ta część ilustruje specyficzne zastosowanie złączy i szybkozłączy w alpinizmie i podobnych aktywnościach.

**6.1 - Złącza.** Złącza objęte niniejszą instrukcją są wyposażone w automatyczną bramkę (Rys. 3.1-3.2) i nie posiadają żadnego systemu blokowania bramki.

**6.2 - Instrukcja użytkowania szybkozłączy** (Rys. 4). Umieść szybkozłącze i linę tak, aby brama dolnego złącza znajdowała się naprzeciwko kierunku wsporniczki i tak, aby lina była wprowadzana od skały na zewnątrz przez złącze (Rys. 4.1). **Uwaga!** Jeśli tego nie zrobisz, upadek może spowodować przypadkowe wysunięcie się liny ze złącza.

**6.3 - EN 566 ostrzeżenia.** 1) Obecność węzłów może zagrażać wytrzymałości zawiesia (Rys. 3.16). 2) Uważaj na kontakt z ostrymi krawędziami (Rys. 3.12).

### 7) SZCZEGÓŁOWE INSTRUKCJE DOTYCZĄCE ELEMENTÓW POZYCJONUJĄCYCH.

Produkty te nie należą do środków ochrony indywidualnej i nie są przeznaczone do utrzymywania ciężaru użytkownika. **Uwaga!** Błąd instalacji może mieć bardzo poważne konsekwencje, wszelkie metody instalacji i użytkowania inne niż pokazane są zabronione. **Niebezpieczeństwo śmierci!** Przed użyciem należy zawsze sprawdzić, czy połączenie między złączem a zawiesiem jest bezpośrednie i nigdy nie odbywa się za pośrednictwem elementu pozycjonującego.

**7.1 - Fixbar** (Rys. 5). Elementy Fixbar utrzymują złącze w prawidłowej pozycji, gdy jest ono włożone do pętli sztytego zawiesia. Można je zainstalować tylko na

górnym złączu szybkozłącza. **Uwaga!** Elementy Fixbar mogą być używane wyłącznie z zawiesiami z szybkozłączami, z którymi są sprzedawane. W przypadku wymiany nigdy nie używaj tych elementów z zawiesiami z szybkozłączami, które mają pętle końcowe większe niż określone (Rys. 5.3).

**7.2 - Fixdraw** (Rys. 6). Elementy Fixdraw utrzymują złącze w prawidłowej pozycji, gdy jest ono włożone do pętli sztytego zawiesia, a także pomagają chronić zawiesie przed zużyciem. Mogą być instalowane wyłącznie na dolnym złączu szybkozłącza (z wyjątkiem modelu Tricky, paragraf 7.3). **Niebezpieczeństwo śmierci!** Nigdy nie używaj tych elementów z zawiesiami pętlowymi typu pokazanego na rys. 6.4.

**7.3 - Tricky.** System Tricky jest wyposażony w element Fixdraw umieszczony na górnym karabinku (Rys. 6.5): jest to wyjątek ze względu na fakt, że produkt ten nie jest wyciągarką do progresji, a jedynie przydatnym urządzeniem do wsporniczki pomocniczej (patrz instrukcje pomocnicze dołączone do produktu).

**7.4 - Ostrzeżenia.** 1) Aby ułatwić montaż elementów pozycjonujących, należy zwilżyć je wodą i mydłem o neutralnym PH lub ogrzać je poprzez namoczenie w ciepłej wodzie (maks. 40°C). 2) Po zakończeniu montażu upewnij się, że element pozycjonujący został prawidłowo zainstalowany i nie utrudnia otwierania i zamykania bramki złącza.

### 8) SYMBOLE.

Sprawdź legendę w instrukcji ogólnej (paragraf 16): F4; F8; F9.



O manual de instruções deste aparelho é composto por instruções gerais e específicas, que devem ser lidas com atenção e compreendidas antes da utilização.

**Atenção!** Este folheto apresenta apenas as instruções específicas.

## INSTRUÇÕES ESPECÍFICAS PARA CONECTORES E RETORNOS.

Esta nota contém as informações necessárias para uma utilização correcta do(s) seguinte(s) produto(s): conectores, lingas e retornos.

### 1) CAMPO DE APLICAÇÃO.

Este produto é um dispositivo de protecção individual (D.P.P.) contra quedas de altura; está em conformidade com o Regulamento (UE) 2016/425. [EN 12275:2013](#). Equipamento de alpinismo - Conectores. [EN 566:2017](#). Equipamento de alpinismo - Anéis. O produto só pode ser utilizado com dispositivos certificados de acordo com as normas aplicáveis. Lista não exaustiva: equipamento de alpinismo, como cordas (EN 892/EN 1891), arneses (EN 12277), cordas acessórias (EN 564).

### 2) ORGANISMOS NOTIFICADOS.

Consultar a legenda nas instruções gerais (parágrafo 9 / quadro D): M1; M2; M6; M9; N1 (etiqueta no manual de instruções).

### 3) NOMENCLATURA (Fig. 2).

**Conector:** A) Corpo. B) Fecho sem lingueta. C) Fecho tradicional. D) Porta. E) Pivot. F) Sistema ACL (Anti-Cross Loading). G) Barra cativa / de retenção. **Retorno:** H) Conector superior. I) Etiqueta. L) Funda. M) Elemento de posicionamento superior. N) Elemento de posicionamento inferior. O) Conector inferior. P) Porta reta. Q) Portão curvo/formado. R) Porta de arame. S) Sistema de fecho FG (Free Gate) - patenteado.

**3.1 - Materiais principais.** Consultar a legenda nas instruções gerais (ponto 2.4): Conectores: 1; 2; 3. **Atenção!** A primeira letra do código do produto (rótulo nas instruções) indica o material de fabrico: liga leve [2], aço [3]. Anéis (Fig. 8 ou etiqueta no manual de instruções): 7; 7/13.

### 4) MARCAÇÃO.

Números/letras sem legenda: ver a legenda nas instruções gerais (n.º 5). Números/letras com asterisco (\*): indicação consoante o modelo.

**4.1 - Generalidades** (Fig. 1). **Conectores:** 1\*; 2\*; 7; 8; 11; 12; 13\*; 30) Resistência mínima garantida: eixo maior (A); eixo menor (B); eixo maior / porta aberta (C). **Anéis:** 6; 8; 11; 12; 13; 14.

**4.2 - Rastreabilidade** (Fig. 1). **Conectores:** T3; T8; T10. **Anéis:** T8; T10.

**4.3 - Classificação** (Fig. 3). Conector de base (classe B); conector de terminação (classe T).

### 5) CONTROLOS.

Para além das verificações abaixo indicadas, respeitar o indicado nas instruções gerais (parágrafo 3). **Durante cada utilização, verificar:** se o conector está carregado no sentido correto (Fig. 3.4); para os conectores com fecho sem travão, se a reentrância do portão está livre de sujidade (terra, lama, pedras, etc.), neve ou gelo (Fig. 3.10); se nenhum obstáculo interfere com o conector e se o conector não está apoiado na rocha ou noutra estrutura (Fig. 3.7÷3.9). **Atenção!** Uma abertura accidental do portão devido a choques, pressão ou vibração reduz substancialmente a capacidade de carga do conector. **Atenção!** Evitar colocar cargas sobre a porta do conector. **Atenção!** O conector não pode ser aberto quando está sob carga (Fig. 3.6). **Atenção!** A ligação a elementos largos (por exemplo, cintas largas) pode reduzir a resistência do conector. **Atenção!** Verificar se a barra de fixação está correctamente instalada (Fig. 7).

### 6) INSTRUÇÕES DE UTILIZAÇÃO.

Esta parte ilustra a utilização específica dos conectores e dos cabos rápidos para o alpinismo e actividades similares.

**6.1 - Conectores.** Os conectores abrangidos por esta instrução estão equipados com uma porta automática (Fig. 3.1-3.2) e não dispõem de qualquer sistema de bloqueio da porta.

**6.2 - Instruções de utilização do cabo rápido** (Fig. 4). Colocar o cabo de tração rápida e a corda de modo a que a porta do conector inferior fique oposta à direcção da escalada e que a corda seja inserida da rocha para o exterior através do conector (Fig. 4.1). **Atenção!** Se não o fizer, uma queda pode fazer com que a corda saia accidentalmente do conector.

**6.3 - Avisos EN 566.** 1) A presença de nós pode comprometer a resistência da funda (Fig. 3.16). 2) Prestar atenção ao contacto com arestas vivas (Fig. 3.12).

### 7) INSTRUÇÕES ESPECÍFICAS PARA OS ELEMENTOS DE POSICIONAMENTO.

Estes produtos não são EPI (Equipamentos de Protecção Individual) e não foram concebidos para suportar o peso do utilizador. **Atenção!** Um erro de instalação pode ter consequências muito graves, pelo que é proibido qualquer método de instalação e utilização diferente dos indicados. **Perigo de morte!** Antes da utilização, verificar sempre que a ligação entre o conector e a funda é directa e não passa pelo elemento de posicionamento.

**7.1 - Barra de fixação** (Fig. 5). Os elementos da barra de fixação mantêm o conector na posição correcta quando este é inserido no laço de uma funda cosida. Só podem ser instalados no conector superior de um cabo de tração rápida. **Atenção!** Os elementos Fixbar só podem ser utilizados com as fundas de engate rápido com que são vendidos. Em caso de substituição, nunca utilizar estes

elementos com as cintas de tração rápida que tenham anéis de extremidade maiores do que os especificados (Fig. 5.3).

**7.2 - Fixdraw** (Fig. 6). Os elementos Fixdraw mantêm o conector na posição correcta quando este é inserido no laço de uma funda cosida e ajudam também a proteger a funda do desgaste. Só podem ser instalados no conector inferior de um dispositivo de elevação rápida (com excepção do modelo Tricky, parágrafo 7.3). **Perigo de morte!** Nunca utilizar estes elementos com lingas de laço do tipo indicado na fig. 6.4.

**7.3 - Tricky.** O sistema Tricky está equipado com um elemento Fixdraw situado no mosquetão superior (fig. 6.5): trata-se de uma excepção devido ao facto de este produto não ser um sistema de tração rápida para progressão, mas apenas um dispositivo útil para auxiliar a escalada (consultar as instruções auxiliares fornecidas com o produto).

**7.4 - Advertências.** 1) Para facilitar a instalação dos elementos de posicionamento, humedecer os elementos com água e sabão neutro PH ou aquecê-los por imersão em água quente (máx. 40°C). 2) Uma vez terminada a montagem, verificar se o elemento de posicionamento foi correctamente instalado e se não impede a abertura e o fecho da porta de ligação.

### 8) SÍMBOLOS.

Consultar a legenda nas instruções gerais (parágrafo 16): F4; F8; F9.

Instruktionsmanualen för enheten består av allmänna och specifika instruktioner. Båda ska läsas noggrant och förstås före användning. **Var uppmärksam på!** Detta blad utgör endast den specifika instruktionen.

#### SPECIFIKA INSTRUKTIONER FÖR KONTAKTDON OCH SNABBFÄSTEN.

Denna anmärkning har den information som krävs för korrekt användning av följande produkter: kontaktdon, slingor och snabbfästen.

#### 1) ANVÄNDNINGSSOMRÅDE.

Denna produkt är en personlig fallskyddsanordning (P.S.A.) mot fall från höjd. Den är förenlig med förordning (EU) 2016/425. EN 12275:2013. Utrustning för bergsklättring - Kontaktdon. EN 566:2017. Utrustning för bergsklättring - Slingor. Produkten kan endast tas i bruk med enheter som är certifierade enligt tillämpliga standarder. Icke uttömmande lista: bergsklättringsutrustning som rep (EN 892/EN 1891), selar (EN 12277), linor som tillbehör (EN 564).

#### 2) ANMÄLDA ORGAN.

Se bildförklaringen i de allmänna instruktionerna (punkt 9 / tabell D): M1; M2; M6; M9; N1 (etikett på instruktionerna).

#### 3) NOMENKLATUR (Bild 2).

Kontaktdon: A) Kropp. B) Catch-Free stängning. C) Traditionell stängning. D) Port. E) Svängtapp. F) ACL-system (Anti-Cross Loading). G) Captive Bar/ Stopphållare. Snabbfäste: H) Övre kontaktdon. I) Etikett. L) Slinga. M) Övre positioneringselement. N) Nedre positioneringselement. O) Nedre kontaktdon. P) Rak grind. Q) Böjd/formad grind. R) Vajergrind. S) FG (Free Gate) stängningssystem - patenterad.

**3.1 - Huvudmaterial.** Se förklaringen i de allmänna instruktionerna (punkt 2,4): Kontaktdon: 1; 2; 3. **Var uppmärksam på!** Första bokstaven i produktkoden (etikett på instruktionerna) indikerar tillverkningsmaterialet: lättlegering stål (2), stål (4). Slingor (Figur 8 eller etikett på instruktionerna): 7; 7/13.

#### 4) MÄRNING.

Siffror/bokstäver utan bildtext. Se förklaringen i de allmänna instruktionerna (punkt 5). Siffror/bokstäver med asterisk (\*): indikation som visas beroende på modell.

**4.1 - Allmänt** (Bild 1). Kontaktdon: 1\*; 2\*; 7; 8; 11; 12; 13\*; 30) Minsta garanterade hållfasthet: huvudaxel (A); mindre axel (B); huvudaxel / grindöppning (C). Slingor: 6; 8; 11; 12; 13; 14.

**4.2 - Spårbarhet** (Bild 1). Kontaktdon: T3; T8; T10. Slingor: T8; T10.

**4.3 - Klassificering** (Figur 3). Grundläggande kontaktdon (klass B); avslutande kontaktdon (klass T).

#### 5) KONTROLLER.

Utöver kontrollerna som nämnts nedan, ska allmänna instruktionerna som anges följas (punkt 3). Under varje användning verifiera: att kontakten är monterad i rätt riktning (Figur 3.4); för kontaktdon med Catch-Free förslutning, att uttaget i grinden är fri från smuts (jord, lera, stenar etc.), snö eller is (Figur 3.10); att inget hinder stör kontaktdonet och att den inte vilar på berget eller annan struktur (Figur 3.7÷3.9). **Var uppmärksam på!** En oavsiktlig öppning av grinden på grund av stötar, tryck eller vibrationer minskar avsevärt kontaktdonets bärförmåga. **Var uppmärksam på!** Undvik att belasta kontaktdonets port. **Var uppmärksam på!** Kontaktdonet kan inte öppnas under belastning (Figur 3.6). **Var uppmärksam på!** Anslutning till breda element (t.ex. breda band) kan minska kontaktdonets styrka. **Var uppmärksam på!** Kontrollera att Captive Bar är korrekt installerat (Figur 7).

#### 6) BRUKSANVISNING.

Denna del illustrerar den specifika användningen av kontaktdonen och snabbfästen i bergsklättring och liknande aktiviteter.

**6.1 - Kontaktdon.** Kontakterna som omfattas av instruktionen är utrustade med en automatisk grind (Figur 3.1-3.2) och har inget grindlässystem.

**6.2 - Instruktioner för användning av snabbfäste** (Figur 4). Placera snabbfästet och repet så att grinden på det nedre kontaktdonet är motsatt klättringsriktningen och så att repet förs in från berget och utåt genom kontaktdonet (Figur 4.1). **Var uppmärksam på!** Görs inte detta kan ett fall göra att repet av misstag glider ur kontaktdonet.

**6.3 - EN 566 varningar.** 1) Närvaron av knutar kan äventyra slingans styrka (Figur 3.16). 2) Var uppmärksam på kontakten med vassa kanter (Figur 3.12).

#### 7) SPECIFIKA INSTRUKTIONER FÖR POSITIONERING AV ELEMENT.

Dessa produkter är inte PSU (Personlig skyddsutrustning) och är inte utformade för att hålla användarens vikt. Var uppmärksam på! Ett installationsfel kan få mycket allvarliga konsekvenser. Alla andra installations- och användningsmetoder än de som visas är förbjudna. **Livsfara!** Kontrollera alltid före användning att anslutningen mellan kontaktdonet och slingan är direkt och sker aldrig via elementets positionering.

**7.1 - Fixbar** (Figur 5). Fixbarelement håller kontaktdonet i korrekt läge när den förs in i öglan på en sydd sele. De kan endast installeras på det övre kontaktdonet för ett snabbfäste. Uppmärksamhet! Använd endast Fixbar-element med snabbfästet för slingorna som de säljs med. I händelse av byte, använd aldrig dessa element med snabbfästet för slingor som har ändöglor som är större än specificerat (Figur 5.3).

**7.2 - Fixdraw** (Figur 6). Fixdraw-element håller kontaktdonet i korrekt position när den förs in i öglan på en sydd sele och de hjälper också till att skydda selen från

slitage. De kan endast installeras på det nedre kontaktdonet med ett snabbfäste (med undantag för Tricky-modellen, avsnitt 7.3). **Livsfara!** Använd aldrig dessa element med ögleslingor av den typ som visas i Figur 6.4.

**7.3 - Tricky.** Tricky-systemet är utrustat med ett Fixdraw-element placerat på den övre karbinhaken (Figur 6.5): detta är ett undantag på grund av det faktum att denna produkt inte är ett snabbfäste för uppgång, utan bara en användbar anordning för klättringshjälp (se instruktioner för hjälpmedel som medföljer produkten).

**7.4 - Varningar.** 1) För att underlätta monteringen av elementen för positionering, fukta elementen med vatten och PH-neutral tvål eller värm upp dem genom att blötläggas i varmt vatten (max 40 °C). 2) När monteringen är slutförd, se till att elementet för positionering har installerats korrekt och att det inte hindrar öppning och stängning av kontaktdonets grind.

#### 8) SYMBOLER.

Se förklaringen i de allmänna instruktionerna (punkt 16): F4; F8; F9.

Tämän laitteen käyttöohje koostuu yleisistä ohjeista ja laitteen erityisohjeista, jotka molemmat on luettava huolellisesti ja ymmärrettävä ennen käyttöä. **Huomio!** [Tämä lehtinen sisältää vain erityisohjeet.](#)

#### LIITTIMET JA PIKALIITTIMET ERITYISET OHJEET.

Tämä huomautus sisältää tarvittavat tiedot seuraavien tuotteiden oikeaa käyttöä varten: liittimet, hihnat ja pikalankit.

##### 1) SOVELTAMISALA.

Tämä tuote on henkilönsuojain, joka suojaa korkealta putoamisilta ja vastaa asetusta (EU) 2016/425. [EN 12275:2013](#). Vuorikiipeilyvarusteet - Liittimet. [EN 566:2017](#). Vuorikiipeilyvarusteet - hihnat. Tuotetta voidaan käyttää vain sovellettavien standardien mukaisesti sertifioitujen laitteiden kanssa. Eihäysimittainen luettelo: vuorikiipeilyvarusteet, kuten köydet (EN 892/EN 1891), valjaat (EN 12277), apuköydet (EN 564).

##### 2) ILMOITETUT LAITOKSET.

Lue yleisten ohjeiden selite (kohdan 9 taulukko D): M1; M2; M6; M9; N1 (käyttöohjeen etiketti).

##### 3) TERMINOLOGIA (kuva 2).

**Liitin:** A) Runko. B) Sulkeminen ilman tarttumista. C) Perinteinen sulkeminen. D) Portti. E) Pivot. F) ACL-järjestelmä (Anti-Cross Loading). G) Kiinnitys- / kiinnityspalkki. **Pikaveto:** H) Ylempi liitin. I) Tarra. L) Hihna. M) Ylempi paikoituselementti. N) Alempi paikoituselementti. O) Alempi liitin. P) Suora portti. Q) Taivutettu/muotoiltu portti. R) Lankaportti. S) FG (Free Gate) -sulkemisjärjestelmä - patentoitu.

**3.1 - Päämateriaalit.** Lue yleisten ohjeiden selite (kappale 2.4): [Liittimet](#): 1; 2; 3. **Huomio!** Tuotekoodin ensimmäinen kirjain (käyttöohjeen etiketti) osoittaa valmistusmateriaalin: kevytmetalli (2), teräs (3). Hihnat (kuva 8 tai käyttöohjeen etiketti): 7; 7/13.

##### 4) MERKINTÄ.

Numerot/kirjaimet ilman selitettä: lue yleisten ohjeiden selite (kappale 5). Numerot/kirjaimet, joissa tähti (\*): tieto annetaan mallikohtaisesti.

**4.1 - Yleistä** (kuva 1). [Liittimet](#): 1\*; 2\*; 7; 8; 11; 12; 13\*; 30) Taattu vähimmäislujuus: pääakseli (A); sivuakseli (B); pääakseli / portti auki (C). [Hihnat](#): 6; 8; 11; 12; 13; 14.

**4.2 - Jäljitettävyyden** (kuva 1). [Liittimet](#): T3, T8, T10. [Hihnat](#): T8; T10.

**4.3 - Luokitus** (kuva 3). Perusliitin (luokka B); päättymisliitin (luokka T).

##### 5) TARKISTUKSET.

Noudata seuraavien tarkistusten lisäksi yleisessä ohjeissa annettuja ohjeita (kappale 3). Jokaisen käyttökerran aikana on tarkistettava, että liitini on ladattu oikeaan suuntaan (kuva 3.4), että portin syvennyksessä ei ole likaa (maa, muta, kivet jne.), lunta tai jäätä (kuva 3.10), että mikään este ei häiritse liitintä ja että liitin ei nojaa kallioon tai muuhun rakenteeseen (kuvat 3.7÷3.9). **Huomio!** Portin tahaton avautuminen iskujen, paineen tai värinän seurauksena vähentää merkittävästi liittimen kantavuutta. **Huomio!** Vältä kuormien kohdistamista liittimen porttiin. **Huomio!** Liitintä ei voi avata kuormittuna (kuva 3.6). **Huomio!** Liitintä leveisiin elementteihin (esim. leveisiin hihnoihin) voi heikentää liittimen lujuutta. **Huomio!** Tarkista, että kiinnitystanko on asennettu oikein (kuva 7).

##### 6) KÄYTTÖOHJEET.

Tässä osassa kuvataan liittimien ja pikalankien erityiskäyttöä vuorikiipeilyssä ja vastaavissa aktiviteeteissa.

**6.1 - Liittimet.** Tämän ohjeen kattamat liittimet on varustettu automaattisella portilla (kuva 3.1-3.2), eikä niissä ole portin lukitusjärjestelmää.

**6.2 - Quickdraw-käyttöohjeet** (kuva 4). Aseta pikaköysi ja köysi siten, että alemman liittimen portti on kiipeämissuuntaan nähden vastakkainen ja että köysi työnnetään kalliosta ulospäin liittimen läpi (kuva 4.1). **Huomio!** Jos näin ei tehdä, köysi voi putoamisen yhteydessä irrota vahingossa liittimestä.

**6.3 - EN 566 varoitukset.** 1) Solmut voivat vaarantaa narun lujuuden (kuva 3.16). 2) Kiinnitä huomiota terävien reunojen kosketukseen (kuva 3.12).

##### 7) PAIKOITUSELEMENTTIEN ERITYISOHJEET.

Nämä tuotteet eivät ole henkilökohtaisia suojarusteita, eikä niitä ole suunniteltu pitämään käyttäjän painoa. **Huomio!** Asennusvirheellä voi olla erittäin vakavia seurauksia, ja kaikki esitetystä poikkeavat asennus- ja käyttötavat ovat kiellettyjä. **Hengenvaara!** Tarkista aina ennen käyttöä, että liittimen ja hihnan välinen liitintä on suora eikä se tapahdu koskaan paikoituselementin kautta.

**7.1 - Fixbar** (kuva 5). Fixbar-elementit pitävät liittimen oikeassa asennossa, kun se työnnetään ommellun hihnan silmukkaan. Ne voidaan asentaa vain pikavaijerin ylempään liittimeen. **Huomio!** Käytä Fixbar-elementtejä vain niiden mukana myytävien pikavetoisten hihnojen kanssa. Jos nämä osat vaihdetaan, niitä ei saa koskaan käyttää sellaisten pikavetoisten hihnojen kanssa, joissa on määritellyä suuremmat päätyilmukat (kuva 5.3).

**7.2 - Fixdraw** (kuva 6). Fixdraw-elementit pitävät liittimen oikeassa asennossa, kun se työnnetään ommellun rintarangan silmukkaan, ja ne auttavat myös suojaamaan rintarangasta kulumiselta. Ne voidaan asentaa vain pikavaijerin alempaan liittimeen (lukuun ottamatta Tricky-mallia, kohta 7.3). **Hengenvaara!** Näitä elementtejä ei saa koskaan käyttää kuvassa 6.4 esitetyn tyyppisten silmukkaraksien kanssa.

**7.3 - Tricky.** Tricky-järjestelmä on varustettu Fixdraw-elementillä, joka sijaitsee yle-

mässä karabiinissa (kuva 6.5): tämä on poikkeus, koska tämä tuote ei ole eteenmi-  
seen tarkoitettu pikaköysi, vaan ainoastaan hyödyllinen apuväline kiipeilyä varten  
(katso tuotteen mukana toimitetut lisäohjeet).

**7.4 - Varoitukset.** 1) Helpottaaksesi paikoituselementtien asentamista kostuta ele-  
mentit vedellä ja PH-neutraalilla saippualla tai lämmitä ne liottamalla niitä lämpi-  
mässä vedessä (enintään 40 °C). 2) Kun kokoonpano on valmis, varmista, että  
paikoituselementti on asennettu oikein ja että se ei estä liitinportin avaamista ja  
sulkemista.

##### 8) SYMBOLIT.

Lue yleisten ohjeiden kuvateksti (kappale 16): F4, F8, F9.

Bruksanvisningen for dette apparatet består av generelle og spesifikke instruksjoner som begge må leses nøye og forstås før bruk. **Vær oppmerksom på dette!** Denne brosjyren viser kun de spesifikke instruksjonene.

#### SPESIFIKKE INSTRUKSJONER FOR KONTAKTER OG HURTIGKOBLINGER.

Denne anvisningen inneholder nødvendig informasjon for korrekt bruk av følgende produkt(er): koblinger, stropper og hurtigstroppe.

##### 1) BRUKSOMRÅDE.

Dette produktet er et personlig verneutstyr (P.P.E.) mot fall fra høyden; det er i samsvar med forordning (EU) 2016/425. EN 12275:2013. Utstyr for fjellklatring - Koblinger. EN 566:2017. Klatreutstyr - Slynger. Produktet kan bare brukes sammen med utstyr som er sertifisert i henhold til gjeldende standarder. Ikke uttømmende liste: fjellklatringsutstyr som tau (EN 892/EN 1891), seler (EN 12277), tilbehørssnorer (EN 564).

##### 2) MELDTE ORGANER.

Se tegnforklaringen i de generelle instruksjonene (avsnitt 9 / tabell D): M1; M2; M6; M9; N1 (etiketten på bruksanvisningen).

##### 3) NOMENKLATUR (fig. 2).

Kontakt: A) Hus. B) Frikoblingsfri lukking. C) Tradisjonell lukking. D) Port. E) Pivot. F) ACL-system (Anti-Cross Loading). G) Fange-/holdebøyle. Hurtigtrekk: H) Øvre kobling. I) Etikett. J) Slyng. M) Øvre posisjoneringselement. N) Nedre posisjoneringselement. O) Nedre kobling. P) Rett port. Q) Bøyd/formet grind. R) Trådport. S) FG (Free Gate) lukkesystem - patentert.

**3.1 - Hovedmaterialer.** Se forklaringen i de generelle instruksjonene (punkt 2.4): Koblinger: 1; 2; 3. **OBS!** Den første bokstaven i produktkoden (etiketten på bruksanvisningen) angir produksjonsmaterialet: lettmetall (2), stål (3). Stropper (fig. 8 eller etiketten på bruksanvisningen): 7; 7/13.

##### 4) MERKING.

Tall/bokstaver uten tekst: se forklaringen i de generelle instruksjonene (punkt 5). Tall/bokstaver med stjerne (\*): angivelse avhengig av modell.

**4.1 - Generelt** (fig. 1). Tilkoblinger: 1\*; 2\*; 7; 8; 11; 12; 13\*; 30) Minimum garantert styrke: storakse (A); liten akse (B); storakse / gate-open (C). Stropper: 6; 8; 11; 12; 13; 14.

**4.2 - Sporbarhet** (fig. 1). Koblinger: T3; T8; T10. Stropper: T8; T10.

**4.3 - Klassifisering** (fig. 3). Basiskontakt (klasse B); termineringskontakt (klasse T).

##### 5) KONTROLLER.

I tillegg til kontrollene som er listet opp nedenfor, må du følge det som er angitt i de generelle instruksjonene (punkt 3). Ved hver bruk må du kontrollere: at koblingen er lastet i riktig retning (fig. 3.4); for koblinger med fangfrie lukking, at fordypningen i porten er fri for smuss (jord, gjørrme, stein osv.), snø eller is (fig. 3.10); at det ikke er noen hindringer i veien for koblingen og at koblingen ikke hviler på stein eller andre konstruksjoner (fig. 3.7÷3.9). **OBS!** En utilsiktet åpning av porten på grunn av slag, trykk eller vibrasjoner reduserer kontaktens bæreevne betydelig. **Vær oppmerksom på dette!** Unngå å belaste grinden på kontakten. **Vær oppmerksom på dette!** Kontakten kan ikke åpnes under belastning (fig. 3.6). **OBS!** Tilkobling til brede elementer (f.eks. brede bånd) kan redusere kontaktens styrke. **OBS!** Kontroller at låsestangen er riktig montert (fig. 7).

##### 6) BRUKSANVISNING.

Denne delen illustrerer den spesifikke bruken av kontaktene og quickdraws for fjellklatring og lignende aktiviteter.

**6.1 - Koblinger.** Koblingene som omfattes av denne bruksanvisningen, er utstyrt med en automatisk port (fig. 3.1-3.2) og har ikke noe låsesystem.

**6.2 - Bruksanvisning for hurtigtrekket** (fig. 4). Plasser hurtigtrekket og tauet slik at porten på den nedre kontakten er motsatt av klatreretningen, og slik at tauet føres fra fjellet og utover gjennom kontakten (fig. 4.1). **Vær oppmerksom på dette!** Hvis du ikke gjør dette, kan et fall føre til at tauet ved et uhell kommer ut av kontakten.

**6.3 - EN 566 advarsler.** 1) Tilstedeværelsen av knuter kan svekke seilets styrke (fig. 3.16). 2) Vær oppmerksom på kontakt med skarpe kanter (fig. 3.12).

##### 7) SPESIFIKKE INSTRUKSJONER FOR POSISJONERINGSELEMENTER.

Disse produktene er ikke personlig verneutstyr og er ikke konstruert for å bære brukerens vekt. **OBS!** Installasjonsfeil kan få svært alvorlige konsekvenser, og alle andre installasjons- og bruksmetoder enn de som er vist er forbudt. **Livsfare!** Før bruk må du alltid kontrollere at forbindelsen mellom kontakten og løfteseilet er direkte og ikke går via posisjoneringselementet.

**7.1 - Festestang** (fig. 5). Fixbar-elementene holder kontakten i riktig posisjon når den settes inn i løkken på et sydd løfteseil. De kan bare monteres på den øvre kontakten på et hurtigtrekk. **Vær oppmerksom på dette!** Bruk kun Fixbarelementene sammen med de quickdraw-seilene de selges sammen med. Ved utskifting må du aldri bruke disse elementene med stropper som har større endeløkker enn spesifisert (fig. 5.3).

**7.2 - Fixdraw** (fig. 6). Fixdraw-elementene holder kontakten i riktig posisjon når den settes inn i løkken på en sydd slyng, og de bidrar også til å beskytte slyngen mot slitasje. De kan bare monteres på den nedre koblingen på et hurtigtrekk (med unntak av Tricky-modellen, se punkt 7.3). **Livsfare!** Bruk aldri disse elementene med løkkestropper av typen vist i fig. 6.4.

**7.3 - Tricky.** Tricky-systemet er utstyrt med et Fixdraw-element plassert på den øvre karabinkroken (fig. 6.5): dette er et unntak fordi dette produktet ikke er et quickdraw for progresjon, men kun et hjelpemiddel for klatring (se tilleggsinstruksjonene som følger med produktet).

**7.4 - Advarsler.** 1) For å lette monteringen av posisjoneringselementene kan du fukte elementene med vann og PH-nøytral såpe eller varme dem opp i varmt vann (maks. 40 °C). 2) Når monteringen er fullført, må du kontrollere at posisjoneringselementet er riktig montert og at det ikke hindrer åpning og lukking av koblingsluken.

##### 8) SYMBOLER.

Se tegnforklaringen i de generelle instruksjonene (punkt 16): F4; F8; F9.

Brugsanvisningen til denne enhed består af generelle og specifikke instruktioner, som begge skal læses omhyggeligt og forstås før brug. **Vær opmærksom på!** Denne folder viser kun de specifikke instruktioner.

### STIK OG QUICKDRAWS SPECIFIKKE INSTRUKTIONER.

Denne note indeholder de nødvendige oplysninger for korrekt brug af følgende produkt(er): konnektorer, stropper og quickdraws.

#### 1) ANVENDELSESOMRÅDE.

Dette produkt er en personlig beskyttelsesanordning (P.P.E.) mod fald fra højder; det er i overensstemmelse med forordning (EU) 2016/425. [EN 12275:2013](#). Bjergbestigningsudstyr - Forbindelser. [EN 566:2017](#). Udstyr til bjergbestigning - Slynger. Produktet kan kun bruges med udstyr, der er certificeret i henhold til gældende standarder. Ikke-udtømmende liste: bjergbestigningsudstyr såsom reb ([EN 892/EN 1891](#)), seler ([EN 12277](#)), tilbehørssnore ([EN 564](#)).

#### 2) BEMYNDIGEDE ORGANER.

Se teksten i de generelle instruktioner (afsnit 9 / tabel D): M1; M2; M6; M9; N1 (etiketten på vejledningen).

#### 3) NOMENKLATUR (fig. 2).

Stik: A) Krop. B) Fangsfri lukning. C) Traditionel lukning. D) Låge. E) Pivot. F) ACL (Anti-Cross Loading) system. G) Fange-/fastholdelsesstang. Quickdraw: H) Øvre stik. I) Mærkat. L) Slynge. M) Øvre positioneringselement. N) Nedre positioneringselement. O) Nedre forbindelsesled. P) Lige låge. Q) Bøjlet/formet låge. R) Trådlåge. S) FG (Free Gate) lukkesystem - patenteret.

**3.1 - Vigtigste materialer.** Der henvises til forklaringen i de generelle instruktioner (afsnit 2.4): Tilslutninger: 1; 2; 3. **OBS!** Det første bogstav i produktkoden (etiketten på vejledningen) angiver fremstillingsmaterialet: letmetal (2), stål (3). Slynger (fig. 8 eller etiketten på vejledningen): 7; 7/13.

#### 4) MÆRKNING.

Tal/bogstaver uden overskrift: se forklaringen i de generelle instruktioner (afsnit 5). Tal/bogstaver med asterisk (\*): indikationen vises afhængigt af modellen.

**4.1 - Generelt** (Fig. 1). Tilslutninger: 1\*; 2\*; 7; 8; 11; 12; 13\*; 30) Minimum garanteret styrke: stor akse (A); lille akse (B); stor akse / gate-open (C). Slynger: 6; 8; 11; 12; 13; 14.

**4.2 - Sporbarhed** (Fig. 1). Forbindelser: T3; T8; T10. Slings: T8; T10.

**4.3 - Klassificering** (fig. 3). Basiskonnektor (klasse B); termineringskonnektor (klasse T).

#### 5) KONTROL.

Ud over de kontroller, der er anført nedenfor, skal du overholde det, der er angivet i de generelle instruktioner (afsnit 3). Under hver brug skal du kontrollere: at forbindelsesstykket er sat i den rigtige retning (fig. 3.4); for forbindelsesstykker med låsefri lukning, at fordybningen i lågen er fri for snavs (jord, mudder, sten osv.), sne eller is (fig. 3.10); at ingen forhindring forstyrrer forbindelsesstykket, og at forbindelsesstykket ikke hviler på en sten eller en anden struktur (fig. 3.7÷3.9). **Vær opmærksom!** En utilsigtet åbning af lågen på grund af slag, tryk eller vibrationer reducerer konnektorens bæreevne betydeligt. **Vær opmærksom på!** Undgå at lægge belastninger på konnektorens port. Pas på! Konnektoren kan ikke åbnes, når den er belastet (fig. 3.6). **Pas på!** Tilslutning til brede elementer (f.eks. brede bånd) kan reducere konnektorens styrke. **Vær opmærksom på!** Kontrollér, at låsebøjlen er korrekt monteret (fig. 7).

#### 6) BRUGSANVISNING.

Denne del illustrerer den specifikke brug af konnektorer og quickdraws til bjergbestigning og lignende aktiviteter.

**6.1 - Forbindelsesstykker.** De stik, der er omfattet af denne vejledning, er udstyret med en automatisk låge (fig. 3.1-3.2) og har ikke noget låsesystem til lågen.

**6.2 - Instruktioner til brug af quickdraw** (fig. 4). Placer quickdraw og reb, så lågen på den nederste konnektor er modsat klaterretningen, og så rebet føres fra klippen og ud gennem konnektoren (fig. 4.1). **Vær opmærksom på dette!** Hvis du ikke gør dette, kan et fald medføre, at rebet ved et uheld kommer ud af forbindelsesstykket.

**6.3 - EN 566 advarsler.** 1) Tilstedeværelsen af knuder kan bringe slingets styrke i fare (Fig. 3.16). 2) Vær opmærksom på kontakt med skarpe kanter (Fig. 3.12).

#### 7) SPECIFIKKE INSTRUKTIONER FOR POSITIONERINGSELEMENTER.

Disse produkter er ikke PPE (Personal Protection Equipment) og er ikke designet til at bære brugerens vægt. **Vær opmærksom på!** En installationsfejl kan have meget alvorlige konsekvenser, enhver installations- og brugsmetode, der adskiller sig fra de viste, er forbudt. **Fare for dødsfald!** Før brug skal du altid kontrollere, at forbindelsen mellem stikket og sejlet er direkte og aldrig foregår via positioneringselementet.

**7.1 - Fixbar** (fig. 5). Fixbarelementer holder konnektoren i den korrekte position, når den indsættes i løkken på et syet sejl. De kan kun monteres på den øverste connector på en quickdraw. **Vær opmærksom på dette!** Brug kun Fixbarelementerne sammen med de quickdraw-slynger, de sælges sammen med. I tilfælde af udskiftning må du aldrig bruge disse elementer med quickdraw-slynger, der har endestropper, der er større end specificeret (fig. 5.3).

**7.2 - Fixdraw** (fig. 6). Fixdraw-elementer holder forbindelsesstykket i den korrekte

position, når det sættes i løkken på en syet slynge, og de hjælper også med at beskytte slyngen mod slitage. De kan kun installeres på den nederste stik på en quickdraw (med undtagelse af Tricky-modellen, afsnit 7.3). **Fare for dødsfald!** Brug aldrig disse elementer med stropper af den type, der er vist i fig. 6.4.

**7.3 - Tricky.** Tricky-systemet er udstyret med et Fixdraw-element placeret på den øverste karabinhage (fig. 6.5): Dette er en undtagelse, fordi dette produkt ikke er et quickdraw til progression, men kun en nyttig anordning til hjælpeklatrning (se de ekstra instruktioner, der følger med produktet).

**7.4 - Advarsler.** 1) For at lette monteringen af positioneringselementerne kan du fugte elementerne med vand og PH-neutral sæbe eller varme dem op ved at lægge dem i blød i varmt vand (maks. 40 °C). 2) Når monteringen er færdig, skal du sikre dig, at positioneringselementet er installeret korrekt, og at det ikke forhindrer åbning og lukning af forbindelsesporten.

#### 8) SYMBOLER.

Se tegnforklaringen i de generelle instruktioner (afsnit 16): F4; F8; F9.

De gebruiksaanwijzing van dit apparaat bestaat uit algemene en specifieke instructies, die beide voor gebruik zorgvuldig moeten worden gelezen en begrepen. **Let op!** Deze folder toont alleen de specifieke instructies.

## SPECIFIEKE INSTRUCTIES VOOR CONNECTOREN EN SNELKOPPELINGEN.

Deze bijsluiters bevat de noodzakelijke informatie voor een correct gebruik van het/de volgende product(en): verbindingstukken, stropen en snelbinders.

### 1) TOEPASSINGSGEBIED.

Dit product is een persoonlijk beschermingsmiddel (P.P.E.) tegen vallen van hoogte; het voldoet aan de Verordening (EU) 2016/425. EN 12275:2013. Bergbeklimmersuitrusting - Connectoren. EN 566:2017. Bergbeklimmersuitrusting - Lussen. Het product kan alleen worden gebruikt met apparaten die zijn gecertificeerd volgens de geldende normen. Niet-uitputtende lijst: bergbeklimmersuitrusting zoals touwen (EN 892/EN 1891), harnassen (EN 12277), accessoirekorden (EN 564).

### 2) AANGEMELDE INSTANTIES.

Raadpleeg de legenda in de algemene instructies (paragraaf 9 / tabel D): M1; M2; M6; M9; N1 (etiket op de gebruiksaanwijzing).

### 3) NOMENCLATUUR (Fig. 2).

Connectoren: A) Lichaam. B) Vatrrije sluiting. C) Traditionele sluiting. D) Poort. E) Draaipunt. F) ACL-systeem (Anti-Cross Loading). G) Vangstang. Snelkoppeling: H) Bovenste connector. I) Label. L) Draagdoek. M) Bovenste positioneringselement. N) Onderste positioneringselement. O) Onderste connector. P) Recht hek. Q) Gebogen/gevormde poort. R) Draadhek. S) FG (Free Gate) sluitsysteem - gepatenteerd.

**3.1 - Belangrijkste materialen.** Raadpleeg de legende in de algemene instructies (paragraaf 2.4): Connectoren: 1; 2; 3. **Opgelet!** De eerste letter van de productcode (etiket op de gebruiksaanwijzing) geeft het productiemateriaal aan: lichtmetaal (2), staal (3). Stropen (Fig. 8 of etiket op de gebruiksaanwijzing): 7; 7/13.

### 4) MARKERING.

Cijfers/letters zonder opschrift: zie de legenda in de algemene instructies (paragraaf 5). Cijfers/letters met sterretje (\*): aanduiding afhankelijk van het model.

**4.1 - Algemeen** (Fig. 1). Aansluitingen: 1\*; 2\*; 7; 8; 11; 12; 13\*; 30) Gegarandeerde minimumsterkte: hoofdas (A); nevenas (B); hoofdas / gate-open (C). Hijsbanden: 6; 8; 11; 12; 13; 14.

**4.2 - Traceerbaarheid** (Fig. 1). Connectoren: T3; T8; T10. Stropen: T8; T10.

**4.3 - Classificatie** (Fig. 3). Basisconnector (klasse B); eindconnector (klasse T).

### 5) CONTROLES.

Volg naast de hieronder vermelde controles ook de aanwijzingen in de algemene instructies (paragraaf 3) op. Controleer tijdens elk gebruik: of het verbindingstuk in de juiste richting is geladen (Fig. 3.4); voor verbindingstukken met vangvrije sluitingen, of de uitsparing in de poort vrij is van vuil (aarde, modder, stenen, enz.), sneeuw of ijs (Fig. 3.10); of geen enkel obstakel het verbindingstuk hindert en of het verbindingstuk niet op de rots of een andere structuur rust (Fig. 3.7÷3.9). **Opgelet!** Het per ongeluk openen van het verbindingstuk door stoten, druk of trillingen vermindert het draagvermogen van het verbindingstuk aanzienlijk. **Opgelet!** Vermijd belastingen op het verbindingstuk. **Opgelet!** Het verbindingstuk kan onder belasting niet geopend worden (Fig. 3.6). **Opgelet!** Verbinding met brede elementen (bijv. brede singels) kan de sterkte van het verbindingstuk verminderen. **Let op!** Controleer of de vergrendelingsstang correct geïnstalleerd is (Fig. 7).

### 6) GEBRUIKSAANWIJZING.

Dit deel beschrijft het specifieke gebruik van de verbindingstukken en snelbinders voor bergbeklimmen en soortgelijke activiteiten.

**6.1 - Verbindingstukken.** De verbindingstukken waarop deze instructie betrekking heeft, zijn uitgerust met een automatisch hek (Fig. 3.1-3.2) en hebben geen vergrendelingsstelsel.

**6.2 - Gebruiksaanwijzing van de vistrek** (Fig. 4). Plaats de snelbinder en het touw zodanig dat de poort van het onderste verbindingstuk tegenovergesteld is aan de klimrichting en dat het touw vanaf de rots naar buiten door het verbindingstuk wordt gestoken (Fig. 4.1). **Opgelet!** Als je dit niet doet, kan bij een val het touw per ongeluk uit het verbindingstuk komen.

**6.3 - EN 566 waarschuwingen.** 1) De aanwezigheid van knopen kan de sterkte van de strop in gevaar brengen (Fig. 3.16). 2) Let op voor contact met scherpe randen (Fig. 3.12).

### 7) SPECIFIEKE INSTRUCTIES VOOR POSITIONERINGSELEMENTEN.

Deze producten zijn geen PBM (persoonlijke beschermingsmiddelen) en zijn niet ontworpen om het gewicht van de gebruiker te dragen. **Opgelet!** Een installatiefout kan zeer ernstige gevolgen hebben, elke installatie- en gebruiksmethode die afwijkt van de afgebeelde is verboden. **Levensgevaar!** Controleer voor gebruik altijd of de verbinding tussen de connector en de strop direct is en nooit via het positioneringselement plaatsvindt.

**7.1 - Fixbar** (Fig. 5). Fixbarelementen houden de connector in de juiste positie wanneer deze in de lus van een genaaide leeflijn wordt gestoken. Ze kunnen alleen worden geïnstalleerd op de bovenste connector van een snelkoppeling.

**Let op!** Gebruik de Fixbarelementen alleen met de slings waarmee ze worden verkocht. Bij vervanging mogen deze elementen nooit gebruikt worden met snelbinders waarvan de eindlusen groter zijn dan aangegeven (Fig. 5.3).

**7.2 - Fixdraw** (Fig. 6). Fixdraw-elementen houden het verbindingstuk in de juiste positie wanneer het in de lus van een genaaide leeflijn wordt gestoken en helpen de leeflijn te beschermen tegen slijtage. Ze kunnen alleen worden geïnstalleerd op de onderste connector van een snelkoppeling (met uitzondering van het Tricky-model, paragraaf 7.3). **Levensgevaar!** Gebruik deze elementen nooit met lusstropen van het type zoals afgebeeld in fig. 6.4.

**7.3 - Tricky.** Het Tricky-systeem is uitgerust met een Fixdraw-element dat zich op de bovenste karabijnhaak bevindt (fig. 6.5): dit is een uitzondering omdat dit product geen snelkoppeling is voor progressie, maar alleen een nuttig hulpmiddel voor hulp bij het klimmen (raadpleeg de aanvullende instructies die bij het product worden geleverd).

**7.4 - Waarschuwingen.** 1) Maak de elementen vochtig met water en PH neutrale zeep of warm ze op in warm water (max 40°C) om ze gemakkelijker te kunnen monteren. 2) Controleer na de montage of het positioneringselement correct geïnstalleerd is en het openen en sluiten van het verbindingshok niet belemmert.

### 8) SYMBOOLEN.

Zie de legenda in de algemene instructies (paragraaf 16): F4; F8; F9.

Navodila za uporabo te naprave so sestavljena iz splošnih in posebnih navodil, oboja morate pred uporabo naprave natančno prebrati in razumeti. **Pozor!** Mala brošura prikazuje samo posebna navodila.

#### POSEBNA NAVODILA ZA PRIKLJUČKE IN EKSPRESNE ZANKE.

Ta opomba vsebuje potrebne informacije za pravilno uporabo naslednjega/-ih izdelka/-ov: priključki, zanke in ekspresne zanke.

##### 1) PREDVIDENA UPORABA.

Ta izdelek je osebna varovalna oprema (OVO) za zaščito pred padci z višine; skladen je z Uredbo (EU) 2016/425. [EN 12275:2013](#). Gorniška oprema - priključki. [EN 566:2017](#). Gorniška oprema - Zanke. Izdelek se lahko uporablja samo z napravami, certificiranimi v skladu z veljavnimi standardi. Seznam za nekaj primerov uporabe: gorniška oprema, kot so vrvi (EN 892/EN 1891), pasovi (EN 12277), pomožne vrvi (EN 564).

##### 2) PRIGLAŠENI ORGANI.

Oglejte si legendo v splošnih navodilih (9. odstavek/tabela D): M1; M2; M6; M9; N1 (oznaka na navodilih).

##### 3) NOMENKLATURA (sl. 2).

**Priključek:** A) Element. B) Zapiranje brez prijemanja. C) Tradicionalno zapiranje. D) Vponka. E) Vrtljiv zgib. F) Sistem ACL (Anti-Cross Loading). G) Zaporna/zadrževalna palica. **Ekspresna zanka:** H) Zgornji priključek. I) Oznaka. J) Zanka. M) Zgornji pozicionirni element. N) Spodnji pozicionirni element. O) Spodnji priključek. P) Raven del vponke. Q) Upognjen/oblikovan del vponke. R) Vponka iz žice. S) Sistem zapiranja FG (Free Gate) - patentiran.

**3.1 - Glavni materiali.** Oglejte si legendo v splošnih navodilih (2,4. odstavek): **Priključki:** 1; 2; 3. **Pozor!** Prva črka kode izdelka (oznaka na navodilih) označuje proizvodni material: lahka zlitina (2), jeklo (3). **Zanke (sl. 8 ali oznaka na navodilih):** 7; 7/13.

##### 4) OZNAČEVANJE.

Številke/črke brez napisa: oglejte si legendo v splošnih navodilih (5. odstavek). Številke/črke z zvezdico (\*): oznaka je prisotna za določene modele.

**4.1 - Splošno** (slika 1). **Priključki:** 1\*; 2\*; 7; 8; 11; 12; 13\*; 30) Najmanjša zajamčena trdnost: glavna os (A); pomožna os (B); glavna os/odprta vponka (C). **Zanke:** 6; 8; 11; 12; 13; 14.

**4.2 - Sledljivost** (sl. 1). **Priključki:** T3; T8; T10. **Zanke:** T8; T10.

**4.3 - Klasifikacija** (slika 3). Osnovni priključek (razred B); zaključni priključek (razred T).

##### 5) PREVERJANJA.

Poleg spodaj navedenih preverjanj upoštevajte tisto, kar je navedeno v splošnih navodilih (odstavek 3). **Med vsako uporabo preverite:** da je priključek dodan v pravilni smeri (sl. 3.4); pri priključkih z zaponko brez zaskočnega elementa pa, da vdolbina v vponki ni umazana (na njej ni zemlje, blata, kamenja itd.), snega ali ledu (sl. 3.10); da priključka nič ne ovira in ne leži na skali ali drugi konstrukciji (sl. 3.7÷ 3.9). **Pozor!** Nenamerno odprtje vponke zaradi udarcev, pritiska ali tresljajev bistveno zmanjša nosilnost priključka. **Pozor!** Izogibajte se obremenjevanju vponke priključka. **Pozor!** Priključka ni mogoče odpreti, ko je pod obremenitvijo (sl. 3.6). **Pozor!** Povezava s širokimi elementi (npr. širokimi najlonskimi trakovi) lahko zmanjša moč priključka. **Pozor!** Preverite, ali je zaskočna palica pravilno nameščena (sl. 7).

##### 6) NAVODILA ZA UPORABO.

Ta del ponazarja posebno uporabo priključkov in ekspresnih zank za gornišvo in podobne dejavnosti.

**6.1 - Priključki.** Priključki, zajeti v tem navodilu, so opremljeni z avtomatsko vponko (sl. 3.1-3.2) in nimajo sistema za blokado vponke.

**6.2 - Navodila za uporabo ekspresne zanke (Quickdraw)** (sl. 4). Ekspresno zanko in vrv namestite tako, da bp vponka spodnjega priključka nameščena v nasproti smeri plezanja in tako, da vrv speljete od skale v smeri navzven skozi priključek (sl. 4.1). **Pozor!** Če tega ne storite, lahko padec povzroči, da vrv po nesreči preide iz priključka.

**6.3 - Opozorila po EN 566.** 1) Vozli lahko ogrozijo trdnost zanke (sl. 3.16). 2) Bodite pozorni na stik z ostrimi robovi (sl. 3.12).

##### 7) POSEBNA NAVODILA ZA POZICIONIRANJE ELEMENTOV.

Ti izdelki niso OZO (osebna zaščitna oprema) in niso zasnovani za zadrževanje teže uporabnika. **Pozor!** Napaka pri namestitvi ima lahko zelo resne posledice, kakršna koli namestitvev in način uporabe, ki ni prikazan, je prepovedan. **Smrtno nevarno!** Pred uporabo vedno preverite, ali je povezava med priključkom in zanko neposredna in nikoli ni vzpostavljena prek pozicionirnega elementa.

**7.1 - Elementi Fixbar** (sl. 5). Elementi Fixbar držijo priključek v pravilnem položaju, ko je vstavljen v zanko šivane zanke. Namestijo se lahko samo na zgornji priključek ekspresne zanke. **Pozor!** Elemente Fixbar uporabljajte samo v kombinaciji z ekspresnimi zankami, s katerimi se prodajajo. V primeru zamenjave, teh elementov nikoli ne uporabljajte v kombinaciji z ekspresnimi zankami, ki imajo končne zanke večje od navedenih (slika 5.3).

**7.2 - Element Fixdraw** (sl. 6). Elementi Fixdraw držijo priključek v pravilnem položaju, ko je vstavljen v zanko šivane zanke in tudi pomagajo zaščititi zanko

pred obrabo. Namestijo se lahko samo na spodnji priključek ekspresne zanke (z izjemo modela Tricky, glejte odstavek 7.3). **Smrtno nevarno!** Teh elementov nikoli ne uporabljajte v kombinaciji z zankami tipa, prikazanega na sl. 6.4.

**7.3 - Sistem Tricky.** Sistem Tricky je opremljen z elementom Fixdraw, ki se nahaja na zgornjem karabinu (sl. 6.5): to je izjema zaradi dejstva, da ta izdelek ni ekspresna zanka za premikanje naprej, temveč le uporabna naprava za pomoč pri plezanju (glejte pomožno navodila, priložena izdelku).

**7.4 - Opozorila.** 1) Za pomoč pri namestitvi pozicionirnih elementov, elemente navlažite z vodo in PH nevtralnimi milom ali jih segrejte z namakanjem v topli vodi (največ 40 °C). 2) Ko je montaža končana, se prepričajte, da je pozicionirni element pravilno nameščen, in da ne ovira odpiranja in zapiranja vponke priključka.

##### 8) SIMBOLI.

Oglejte si legendo v splošnih navodilih (16. odstavek): F4; F8; F9.

Návod na použitie tohto zariadenia pozostáva zo všeobecných a špecifických pokynov, ktoré treba pred použitím pozorne prečítať a porozumieť im. **Upozornenie!** V tejto písomnej informácii pre používateľov sú uvedené len konkrétne pokyny. **ŠPECIFICKÉ POKYNY PRE KONEKTORY A RÝCHLOUPÍNAČE.**

Táto poznámka obsahuje informácie potrebné na správne používanie nasledujúcich výrobkov: konektorov, závesov a rýchloupínacích popruhov.

#### 1) OBLASŤ POUŽITIA.

Tento produkt je osobný ochranný prostriedok (OOP) proti pádu z výšky zodpovedajúcej nariadenia (EÚ) 2016/425. EN 12275:2013. Horolezecké vybavenie - konektory. EN 566:2017. Horolezecké vybavenie - slučky. Výrobok sa môže používať len so zariadeniami certifikovanými podľa platných noriem. Neúplný zoznam: horolezecké vybavenie, ako sú laná (EN 892/EN 1891), postroje (EN 12277), doplnkové šnúry (EN 564).

#### 2) INFORMOVANÉ ÚRADY.

Pozri vysvetlivky vo všeobecných pokynoch (článok 9 / tabuľka D): M1; M2; M6; M9; N1 (štitok na návode).

#### 3) NOMENKLATÚRA (obr. 2).

Konektor: A) Konštrukcia. B) Uzavretie bez zachytenia. C) Tradičný uzáver. D) Brána. E) Čap. F) Systém ACL. G) Uzáver / pridržiavacia tyč. Rýchloupínač: H) Horný konektor. I) Štitok. L) Záves. M) Horný polohovací prvok. N) Spodný polohovací prvok. O) Spodný konektor. P) Priama brána. Q) Ohnutá/ivarovaná brána. R) Drôtená brána. S) Systém zatvárania FG (Free Gate) - patentovaný.

**3.1 - Hlavné materiály.** Pozri vysvetlivky vo všeobecných pokynoch (čl. 2.4). **Konektory:** 1; 2; 3. **Upozornenie!** Prvé písmeno kódu výrobku (štitok na návode) označuje výrobný materiál: ľahká zliatina (2), oceľ (3). **Závesy (obr. 8 alebo štitok na návode):** 7; 7/13.

#### 4) OZNAČOVANIE.

Čísła / písmená bez popisku: pozri legenda vo všeobecných pokynoch (čl. 5). Čísła/písmená označené hviezdíčkom (\*): označenie uvedené v závislosti od modelu.

**4.1 - Všeobecné informácie** (obr. 1). **Konektory:** 1\*; 2\*; 7; 8; 11; 12; 13\*; 30) Minimálna garantovaná pevnosť: hlavná os (A); vedľajšia os (B); hlavná os / otvorenie brány (C). **Závesy:** 6; 8; 11; 12; 13; 14.

**4.2 - Sledovateľnosť** (obr. 1). **Konektory:** T3; T8; T10. **Závesy:** T8; T10.

**4.3 - Klasifikácia** (obr. 3). Základný konektor (trieda B); ukončovací konektor (trieda T).

#### 5) KONTROLY.

Na základe ďalej uvedených kontrol dodržiavajte pokyny uvedené vo všeobecných pokynoch (odsek 3). **Pri každom použití skontrolujte:** či je konektor zaťažený v správnom smere (obr. 3.4); pri konektoroch s bezzávesnými uzávermi, či je výklenok v bráne zbavený nečistôt (zeminy, blata, kameňov atď.), snehu alebo ľadu (obr. 3.10); či konektoru neprekáža žiadna prekážka a či sa konektor neopiera o skalu alebo inú konštrukciu (obr. 3.7÷3.9). **Upozornenie!** Náhodné otvorenie brány v dôsledku nárazov, tlaku alebo vibrácií podstatne znižuje nosnosť konektora. **Upozornenie!** Vyhnite sa ukladaniu bremien na bránu konektora. **Upozornenie!** Konektor sa nedá otvoriť, ak je zaťažený (obr. 3.6). **Upozornenie!** Pripojenie na široké prvky (napr. široké pásy) môže znížiť pevnosť konektora. **Upozornenie!** Skontrolujte, či je záchytná tyč správne nainštalovaná (obr. 7).

#### 6) NÁVOD NA POUŽITIE.

Táto časť ilustruje špecifické použitie konektorov a rýchloupínacích prvkov pri horolezectve a podobných aktivitách.

**6.1 - Konektory.** Konektory, na ktoré sa vzťahuje tento návod, sú vybavené automatickou závorou (obr. 3.1-3.2) a nemajú žiadny systém blokovania závory.

**6.2 - Návod na používanie rýchloupínačov** (obr. 4). Umiestnite rýchloupínač a lano tak, aby brána spodného konektora bola proti smeru lezenia a aby lano bolo zasunuté od skaly smerom von cez konektor (obr. 4.1). **Upozornenie!** Ak to neurobíte, pri páde by mohlo dôjsť k neúmyselnému vytiahnutiu lana z konektora.

**6.3 - Varovania podľa normy EN 566.** 1) Prítomnosť uzlov môže ohroziť pevnosť popruhu (obr. 3.16). 2) Dávajte pozor na kontakt s ostrými hranami (obr. 3.12).

#### 7) ŠPECIFICKÉ POKYNY PRE POLOHOVACIE PRVKY.

Tieto výrobky nie sú OOP (osobné ochranné prostriedky) a nie sú určené na udržanie hmotnosti používateľa. **Upozornenie!** Chyba pri inštalácii môže mať veľmi vážne následky, akýkoľvek iný spôsob inštalácie a používania, ako je uvedený na obrázku, je zakázaný. **Nebezpečenstvo smrti!** Pred použitím vždy skontrolujte, či je spojenie medzi konektorom a závesom priame a nikdy sa neuskutočňuje cez polohovací prvok.

**7.1 - Fixbar** (obr. 5). Prvky Fixbar udržiavajú konektor v správnej polohe, keď je vložený do slučky šitého závesu. Môžu sa inštalovať len na horný konektor rýchloupínacieho závesu. **Upozornenie!** Prvky Fixbar používajte len s rýchloupínacími popruhmi, s ktorými sa predávajú. V prípade výmeny nikdy nepoužívajte tieto prvky s rýchloupínacími popruhmi, ktoré majú koncové slučky väčšie, ako je uvedené (obr. 5.3).

**7.2 - Fixdraw** (obr. 6). Prvky Fixdraw držia konektor v správnej polohe, keď je vložený do slučky šitého závesu, a pomáhajú tiež chrániť záves pred opotrebovaním.

Možno ich inštalovať len na spodný konektor rýchloupínacieho zariadenia (s výnimkou modelu Tricky, odsek 7.3). **Nebezpečenstvo smrti!** Nikdy nepoužívajte tieto prvky so slučkovými závesmi typu znázorneného na obr. 6.4.

**7.3 - Tricky.** Systém Tricky je vybavený prvkom Fixdraw umiestneným na hornej karabíne (obr. 6.5): ide o výnimku vzhľadom na skutočnosť, že tento výrobok nie je rýchloupínacím prostriedkom na postup, ale len užitočným zariadením na pomocné lezenie (pozrite si pomocný návod dodávaný s výrobkom).

**7.4 - Varovania.** 1) Na ulahčenie inštalácie polohovacích prvkov navlhčite prvky vodou a PH neutrálnym mydlom alebo ich zahrejte namočením do teplej vody (max. 40°C). 2) Po dokončení montáže skontrolujte, či bol polohovací prvok správne nainštalovaný a či nebráni otváraniu a zatváraníu prípojného hradla.

#### 8) SYMBOLY.

Pozrite si legendu vo všeobecných pokynoch (bod 16): F4; F8; F9.

Instrucțiunile de utilizare a acestui dispozitiv constau dintr-o instrucțiune generală și una specifică și ambele trebuie citite cu atenție înainte de utilizare. **Atenție!** Această fișă constituie doar instrucțiunea specifică.

### INSTRUCȚIUNI SPECIFICE PENTRU CARABINIERE ȘI BUCLE ECHIPATE.

Această notă conține informațiile necesare pentru utilizarea corectă a următoarelor produse: carabiniere, chingi și bucle echipate.

#### 1) DOMENIUL DE APLICARE.

Acest produs este un echipament individual de protecție (EIP) împotriva căderilor de la înălțime; este conform cu Regulamentul (UE) 2016/425. EN 12275:2013. Echipament de alpinism - Carabiniere. EN 566:2017. Echipament de alpinism - Chingi. Produsul poate fi utilizat doar împreună cu dispozitive certificate în conformitate cu standardele aplicabile. Listă neexhaustivă: echipament de alpinism, precum corzi (EN 892/EN 1891), hamuri (EN 12277), corzi de accesorii (EN 564).

#### 2) ORGANE NOTIFICATE.

Consultați legenda din instrucțiunile generale (paragraful 9/tabelul D): M1; M2; M6; M9; N1 (eticheta cu instrucțiunile).

#### 3) NOMENCLATURĂ (Fig. 2).

Carabinieră: A) Unitate. B) Carcasă fără elemente ascuțite. C) Carcasă normală. D) Poartă. E) Pivot. F) Sistem ACL (încărcare anti-încrucșare). G) Bară de captare/fixare. Bucă echipată: H) Carabinieră superioară. I) Etichetă. L) Chingă. M) Element poziționare superioară. N) Element poziționare inferioară. O) Carabinieră inferioară. P) Poartă dreaptă. Q) Poartă îndoită/curbată. R) Poartă de sârmă. S) Sistem de închidere FG (poartă liberă) - brevetat.

**3.1 - Materiale principale.** Consultați legenda din instrucțiunile generale (paragraful 2.4): Carabiniere: 1; 2; 3. **Atenție!** Prima literă din codul produsului (eticheta cu instrucțiunile) indică materialul de fabricare: aliaj ușor (2), oțel (3). Chingi (Fig. 8 sau de pe eticheta cu instrucțiunile): 7; 7/13.

#### 4) MARCARE.

Numere/litere fără titlu: consultați legenda din instrucțiunile generale (paragraful 5). Numere/litere cu asterisc (\*): indicație prezentă în funcție de model.

**4.1 - Generalități** (Fig. 1). Carabiniere: 1\*; 2\*; 7; 8; 11; 12; 13\*; 30) Rezistență minimă garantată: axa principală (A); axa secundară (B); axa principală/poarta deschisă (C). Chingi: 6; 8; 11; 12; 13; 14.

**4.2 - Trasabilitate** (Fig. 1). Carabiniere: T3; T8; T10. Chingi: T8; T10.

**4.3 - Clasificare** (Fig. 3). Carabinieră de bază (clasa B); carabinieră finală (clasa T).

#### 5) VERIFICĂRI.

Pe lângă verificările indicate mai jos, respectați indicațiile din instrucțiunile generale (paragraful 3). În timpul fiecărei utilizări, asigurați-vă că: folosiți carabiniera în direcția corectă (Fig. 3.4); pentru carabinierile cu carcase fără elemente ascuțite, cavitatea de pe poartă nu este acoperită cu murdărie (pământ, noroi, pietre, etc.), zăpadă sau gheață (Fig. 3.10); nu există obstacole care să interfereze cu carabinieră și că aceasta nu este sprijinită de o piatră sau altă structură (Fig. 3.7÷3.9). **Atenție!** O deschidere accidentală a porții în urma loviturilor, forțării sau a vibrațiilor reduce substanțial capacitatea de încărcare a carabinierii. **Atenție!** Evitați să plasați sarcini pe poarta carabinierii. **Atenție!** Carabiniera nu poate fi deschisă în sarcină (Fig. 3.6). **Atenție!** Conectarea la elemente late (de exemplu, chingi late) poate reduce rezistența carabinierii. **Atenție!** Asigurați-vă că bara de captare este instalată în mod corect (Fig. 7).

#### 6) INSTRUCȚIUNI DE UTILIZARE.

În această parte este prezentată utilizarea specifică a carabinierelor și a buclelor echipate în alpinism sau alte activități similare.

**6.1 - Conectori.** Carabinierile pentru care se aplică aceste instrucțiuni sunt dotate cu o poartă automată (Fig. 3.1-3.2) și nu dispun de un sistem de blocare a porții.

**6.2 - Instrucțiuni de utilizare pentru bucle echipate** (Fig. 4). Așezați bucla echipată și coarda astfel încât poarta carabinierii inferioară să fie în direcția opusă urcării și coarda să fie introdusă prin carabinieră dinspre stâncă spre exterior (Fig. 4.1). **Atenție!** Dacă nu faceți acest lucru, o cădere poate cauza ieșirea accidentală a corzii din carabinieră.

**6.3 - Avertismente EN 566.** 1) Prezența nodurilor poate pune în pericol rezistența chingii (Fig. 3.16). 2) Aveți grijă la contactul cu muchii ascuțite (Fig. 3.12).

#### 7) INSTRUCȚIUNI SPECIFICE PENTRU ELEMENTELE DE POZIȚIONARE.

Aceste produse nu sunt EIP (echipamente individuale de protecție) și nu sunt proiectate să susțină greutatea utilizatorului. **Atenție!** Orice eroare de instalare poate avea consecințe foarte grave, iar orice metodă de instalare și utilizare diferită de cea prezentată este interzisă. **Pericol de moarte!** Înainte de utilizare, asigurați-vă întotdeauna că între carabinieră și chingă există o conexiune directă și nu prin intermediul elementului de poziționare.

**7.1 - Fixbar** (Fig. 5). Elementele Fixbar țin carabiniera în poziția corectă atunci când aceasta este introdusă în bucla unei chingi cusute. Acestea pot fi instalate doar pe carabiniera superioară a unei bucle echipate. **Atenție!** Folosiți elementele Fixbar doar cu chingile buclei echipate împreună cu care sunt comercializate. În cazul schimbării produsului, nu folosiți niciodată aceste elemente cu chingi ale

buclei echipate care dispun de bucle finale mai mari decât cele specificate (Fig. 5.3).

**7.2 - Fixdraw** (Fig. 6). Elementele Fixdraw mențin carabiniera în poziția corectă atunci când aceasta este introdusă în bucla unei chingi cusute și ajută și la protejarea chingilor împotriva uzurii. Acestea pot fi instalate doar pe carabiniera inferioară a unei bucle echipate (cu excepția modelului Tricky, paragraful 7.3).

**Pericol de moarte!** Nu folosiți niciodată aceste dispozitive cu chingi cu buclă de tipul celor din fig. 6.4.

**7.3 - Tricky.** Sistemul Tricky este dotat cu un element Fixdraw pe carabiniera superioară (Fig. 6.5): aceasta este o excepție datorată faptului că acest produs nu este o buclă echipată pentru progresie, ci doar un instrument util pentru asistarea urcării (consultați instrucțiunile suplimentare specifice ale produsului).

**7.4 - Avertismente.** 1) Pentru a ajuta la instalarea elementelor de poziționare, umeziți elementele cu apă și cu un săpun cu pH neutru sau încălziți-le prin înmuiere în apă caldă (max. 40°C). 2) După finalizarea asamblării, asigurați-vă că elementul de poziționare a fost instalat corect și că acesta nu împiedică deschiderea și închiderea porții carabinierii.

#### 8) SIMBOLURI.

Consultați legenda din instrucțiunile generale (paragraful 16): F4; F8; F9.

Návod k použití tohoto zařízení sestává ze všeobecných a specifických pokynů, které je třeba před použitím pečlivě přečíst a porozumět jim. **Upozornění!** Tato příbalová informace obsahuje pouze konkrétní pokyny.

## **SPECIFICKÉ POKYNY PRO KONEKTORY A RYCHLOUPÍNAČE.**

Tento pokyn obsahuje informace nezbytné pro správné použití následujících výrobků: konektorů, závěsů a rychloupínacích popruhů.

### **1) OBLAST POUŽITÍ.**

Tento produkt je osobní ochranný prostředek (OOP) proti pádům z výšky odpovídající nařízení (EU) 2016/425. EN 12275:2013. Horolezecké vybavení - konektory. EN 566:2017. Horolezecké vybavení - úvazky. Výrobek lze používat pouze se zařízeními certifikovanými podle platných norem. Neúplný seznam: horolezecké vybavení, jako jsou lana (EN 892/EN 1891), postroje (EN 12277), pomocné šňůry (EN 564).

### **2) INFORMOVANÉ ÚRADY.**

Viz vysvětlivky ve všeobecných pokynech (článek 9/tabulka D): M1; M2; M6; M9; N1 (štítek na návodu).

### **3) NOMENKLATURA (obr. 2).**

Konektor: A) Konstrukce. B) Uzávěr bez zachycení. C) Tradiční uzávěr. D) Brána. E) Čep. F) Systém ACL. G) Uzávěr / záchytná tyč. Rychlouzávěr:: H) Horní konektor. I) Štítek. L) Závěs. M) Horní polohovací prvek. N) Spodní polohovací prvek. O) Spodní konektor. P) Přímá brána. Q) Ohnutá/tvarovaná brána. R) Drátěná brána. S) Zavírací systém FG (Free Gate) - patentováno.

**3.1 - Hlavní materiály.** Viz legenda v obecných pokynech (bod 2.4): Konektory: 1; 2; 3. **Upozornění!** První písmeno kódu výrobku (štítek na návodu) označuje výrobní materiál: lehká slitina (2), ocel (3). Závěsy (obr. 8 nebo štítek na návodu): 7; 7/13.

### **4) OZNAČENÍ.**

Číslo/písmeno bez popisku: viz legenda v obecných pokynech (bod 5). Číslo/písmeno s hvězdičkou (\*): označení umístěno v závislosti na daném modelu.

**4.1 - Obecně** (obr. 1). Konektory: 1\*; 2\*; 7; 8; 11; 12; 13\*; 30) Minimální zaručená pevnost: hlavní osa (A); vedlejší osa (B); hlavní osa / otevřená brána (C). Závěsy: 6; 8; 11; 12; 13; 14.

**4.2 - Sledovatelnost** (obr. 1). Konektory: T3; T8; T10. Závěsy: T8; T10.

**4.3 - Klasifikace** (Obr. 3). Základní konektor (třída B); ukončovací konektor (třída T).

### **5) KONTROLY.**

Kromě níže uvedených kontrol je nutno dodržet rovněž instrukce uvedené ve všeobecných pokynech (článek 3). Při každém použití zkontrolujte: zda je konektor zatížen správným směrem (obr. 3.4); u konektorů s bezzávěrovými uzávěry, zda je vybrání v bráně zbaveno nečistot (zeminy, bláta, kamenů atd.), sněhu nebo ledu (obr. 3.10); zda konektoru nebrání žádná překážka a zda se konektor neopírá o skálu nebo jinou konstrukci (obr. 3.7÷3.9). **Upozornění!** Náhodné otevření brány v důsledku nárazů, tlaku nebo vibrací podstatně snižuje nosnost konektoru. **Upozornění!** Vyvarujte se zatížení brány konektoru. **Upozornění!** Konektor nelze otevřít, pokud je zatížen (obr. 3.6). **Upozornění!** Připojení k širokým prvkům (např. širokým pásům) může snížit pevnost konektoru. **Upozornění!** Zkontrolujte, zda je správně nainstalována příchytka (obr. 7).

### **6) NÁVOD K POUŽITÍ.**

Tato část ilustruje specifické použití konektorů a rychloupínačů pro horolezectví a podobné aktivity.

**6.1 - Konektory.** Konektory, na které se vztahuje tento návod, jsou vybaveny automatickou závorou (obr. 3.1-3.2) a nemají žádný systém blokování závory.

**6.2 - Návod k použití rychloupínačů** (obr. 4). Rychloupínač a lano umístěte tak, aby branka spodního konektoru byla proti směru lezení a aby lano bylo zasunuto od skály ven konektorem (obr. 4.1). **Upozornění!** Pokud tak neučiníte, mohlo by při pádu dojít k nechtěnému vytažení lana z konektoru.

**6.3 - Upozornění podle normy EN 566.** 1) Přítomnost uzlů může ohrozit pevnost úvazku (obr. 3.16). 2) Dávejte

lohovací prvek správně nainstalován a zda nebrání otevření a zavírání šoupátka konektoru.

### **8) SYMBOLY.**

Viz legenda v obecných pokynech (bod 16): F4; F8; F9.

Bu cihazın kullanım kılavuzu genel ve özel talimatlardan oluşur, her ikisi de kullanımdan önce dikkatlice okunmalı ve anlaşılmalıdır. **Dikkat!** Bu broşür sadece özel talimatları gösterir.

### KONEKTÖRLER VE ÇABUK AÇILIR ELEMANLARA ÖZEL TALİMATLARI.

Bu not, aşağıdaki ürün/ürünlerin doğru kullanımı için gerekli bilgileri içerir: konektörler, askılar ve çabuk açılır elemanlar.

#### 1) UYGULAMA ALANI.

Bu ürün yüksekte düşmeye karşı kişisel koruyucu cihazdır (P.P.E.); 2016/425 sayılı Yönetmelik (AB) ile uyumludur. EN 12275:2013. Dağcılık ekipmanları - Konektörler. EN 566:2017. Dağcılık ekipmanları - Askılar. Ürün yalnızca uygulanabilir standartlara göre onaylanmış cihazlarla kullanılabilir. Kapsamlı olmayan liste: halatlar (EN 892/EN 1891), harnesler (EN 12277), aksesuar kordonları (EN 564) gibi dağcılık ekipmanları.

#### 2) ONAYLI KURUMLAR.

Genel talimatlardaki açıklamalara bakın (paragraf 9 / tablo D): M1; M2; M6; M9; N1 (talimatlardaki etiket).

#### 3) ADLANDIRMA (Şek. 2).

Konektör: A) Gövde. B) Mandalsız kapama. C) Geleneksel kapama. D) Ağız. E) Pivot. F) ACL (Çapraz Yükleme Önleyici) sistem. G) Tespit / tutucu çubuk. Çabuk açılır eleman: H) Üst konektör. I) Etiket. L) Askı. M) Üst konumlandırma elemanı. N) Alt konumlandırma elemanı. O) Alt konektör. P) Düz ağız. Q) Eğik/şekillendirilmiş ağız. R) Tel ağız. S) FG (Açık Ağızlı) kapama sistemi - patentli.

**3.1 - Ana malzemeler.** Genel talimatlardaki açıklamalara bakın (paragraf 2,4): Konektörler: 1; 2; 3. **Dikkat!** Ürün kodunun ilk harfi (talimatlardaki etiket) üretim malzemesini gösterir: hafif alaşım (2), çelik (3). Askılar (Şekil 8 veya talimatlardaki etiket): 7; 7/13.

#### 4) İŞARETLEME.

Başlıksız sayılar/harfler: genel talimatlardaki açıklamalara bakın (paragraf 5). Yıldız işaretli (\*) sayılar/harfler: modele bağlı olarak gösterilen gösterge.

**4.1 - Genel** (Şek. 1). Konektörler: 1\*; 2\*; 7; 8; 11; 12; 13\*; 30) Minimum garanti edilen güç: ana eksen (A); küçük eksen (B); ana eksen / kapıaçık (C). Askılar: 6; 8; 11; 12; 13; 14.

**4.2 - İzlenebilirlik** (Şek. 1). Konektörler: T3; T8; T10. Askılar: T8; T10.

**4.3 - Sınıflandırma** (Şek. 3). Temel konektör (B sınıfı) sonlandırma konektörü (T sınıfı).

#### 5) KONTROLLER.

Aşağıda listelenen kontrollere ek olarak, genel talimatlarda (paragraf 3) belirtilenlere uyun. Her kullanım sırasında şunları doğrulayın: konektörün doğru yönde yüklendiğini (Şekil 3.4); mandalsız, ağızlı konektörler için, ağızdaki girintinin kir (toprak, çamur, taş vb.), kar veya buzdan arındırılmış olduğunu (Şekil 3.10); hiçbir engelin konektöre müdahale etmediğini ve konektörün kayaya veya başka bir yapıya dayanmadığını (Şekil 3.7÷3.9) doğrulayın. **Dikkat!** Darbeler, basınç veya titreşim nedeniyle ağızın kazara açılması, konektörün yük taşıma kapasitesini önemli ölçüde azaltır. **Dikkat!** Konektör ağızına yük bindirmekten kaçının. **Dikkat!** Konektör yük altındayken açılmaz (Şekil 3.6). **Dikkat!** Geniş elemanlara bağlantı (ör. geniş ağızlar) konektörün gücünü azaltabilir. **Dikkat!** Tespit çubuğunun doğru takılıp takılmadığını kontrol edin (Şekil 7).

#### 6) KULLANIM TALİMATLARI.

Bu bölüm, dağcılık ve benzeri faaliyetler için bağlayıcıların ve çabuk açılır elemanların özel kullanımını göstermektedir.

**6.1 - Konektörler.** Bu talimat kapsamındaki konektörler otomatik bir kapı ile donatılmıştır (Şekil 3.1-3.2) ve herhangi bir ağız kilitleme sistemine sahip değildir.

**6.2 - Çabuk açılır eleman kullanım talimatları** (Şek. 4). Çabuk açılır eleman ve halatı, alt konektörün ağızı tırmanış yönünün tersi olacak ve halat kayadan dışarıya doğru konektörden geçirilecek şekilde yerleştirin (Şekil 4.1). **Dikkat!** Bunu yapmazsanız, bir düşme halatın yanlışlıkla konektörden çıkmasına neden olabilir.

**6.3 - EN 566 uyarıları.** 1) Düşümlerin varlığı askının mukavemetini tehlikeye atabilir (Şekil 3.16). 2) Keskin kenarlarla temasa dikkat edin (Şekil 3.12).

#### 7) KONUMLANDIRMA ELEMANLARINA ÖZEL TALİMATLAR.

Bu ürünler PPE (Kişisel Koruma Ekipmanı) değildir ve kullanıcının ağırlığını taşıyacak şekilde tasarlanmamıştır. **Dikkat!** Bir kurulum hatası çok ciddi sonuçlar doğurabilir, gösterilenlerden farklı herhangi bir kurulum ve kullanım yöntemi yasaktır. **Ölüm tehlikesi!** Kullanmadan önce her zaman konektör ile askı arasındaki bağlantının doğrudan olduğunu ve asla konumlandırma elemanı üzerinden gerçekleşmediğini kontrol edin.

**7.1 - Fixbar** (Şek. 5). Sabitleme çubuğu elemanları, dikili bir askının halkasına yerleştirildiğinde konektörü doğru konumda tutar. Sadece çabuk açılır elemanın üst konektörüne takılabilirler. **Dikkat!** Fixbar elemanlarını yalnızca birlikte satıldıkları çabuk açılır askılarla kullanın. Değiştirme durumunda, bu elemanları asla belirtilenden daha büyük uç halkaları olan çabuk açılır askılarla kullanmayın (Şekil 5.3).

**7.2 - Fixdraw** (Şek. 6). Fixdraw elemanları, dikili bir askının halkasına yerleştirildiğinde konektörü doğru konumda tutar ve ayrıca askının aşınma ve yıpranmaya karşı korunmasına yardımcı olur. Sadece çabuk açılır elemanın alt konektörüne takılabilirler (Tricky modeli hariç, paragraf 7.3). **Ölüm tehlikesi!** Bu elemanları

asla Şekil 6.4'de gösterilen tipteki halka askılarla kullanmayın.

**7.3 - Tricky.** Tricky sistemi, üst karabina üzerinde bulunan bir Fixdraw elemanı ile donatılmıştır (Şekil 6.5): bu, bu ürünün ilerleme için bir çabuk açılır olmaması ve sadece yardım tırmanışı için yararlı bir cihaz olması nedeniyle bir istisnadır (ürünle birlikte verilen yardımcı talimatlara bakın).

**7.4 - Uyarılar.** 1) Konumlandırma elemanlarının montajına yardımcı olmak için, elemanları su ve PH nötr sabunla nemlendirin veya ılık suda bekleterek ısıtın (maks. 40°C). 2) Montaj tamamlanmadığında, konumlandırma elemanının doğru şekilde monte edildiğinden ve konektör kapısını açılıp kapanmasını engellemediğinden emin olun.

#### 8) SEMBOLLER.

Genel talimatlardaki açıklamalara bakın (paragraf 16): F4; F8; F9.

Az erre a felszerelésre vonatkozó használati utasítások általános és speciális utasításokból állnak, amelyeket használat előtt figyelmesen el kell olvasni.

**Figyelem!** Ez a lap csak a speciális utasításokat tartalmazza.

### **SPECIÁLIS UTASÍTÁSOK KARABINEREKHEZ ÉS KÖZTESEKHEZ (EXPRESSZEKHEZ).**

Ez a ismertető az alábbi termék/ek helyes használatára vonatkozó utasításokat tartalmazza: karabinerek, kötél- és hevedergyűrűk és köztesek.

#### **1) ALKALMAZÁSI TERÜLET.**

Ez a termék személyi védőeszköz magasból való lezuhanás megelőzésére; megfelel a 2016/425/EU rendeletnek. EN 12275:2013. Hegymászó felszerelések - Karabinerek. EN 566:2017. Hegymászó felszerelések. Kötél- és hevedergyűrűk. A termék csak az alkalmazandó szabványok szerint tanúsított eszközökkel használható. Nem teljes körű felsorolás: hegymászó felszerelések, mint például kötelek (EN 892/EN 1891), hevederek (EN 12277), segédkötelek (EN 564).

#### **2) BEJELENTETT SZERVEZETEK.**

Olvassa el a jelmagyarázatot az általános utasításokban (9. bek. / D tábl.): M1; M2; M6; M9; N1 (használati utasításon lévő címke).

#### **3) SZÓJEGYZÉK (2. ábr.).**

Karabiner: A) Test. B) Catch-free zár. C) Hagyományos zár. D) Nyelv. E) Csap. F) ACL (átfordulásgátló) rendszer. G) Rögzítőpálca. Köztes: H) Felső karabiner. I) Címke. L) Gyűrű. M) Felső rögzítő elem. N) Alsó rögzítő elem. O) Alsó karabiner. P) Egyenes nyelv. Q) Hajlítót/formás nyelv. R) Drótnyelv. S) FG (Free Gate) zárórendszer - szabadalmaztatott

**3.1 - Főbb anyagok.** Olvassa el a jelmagyarázatot az általános utasításokban (2.4 bek.): Karabinerek: 1; 2; 3. **Figyelem!** A termékkód első jegye (használati utasításon lévő címke) jelöli az alapanyagot: könnyűfém ötvözet (2), acél (3). Kötél- és hevedergyűrűk (8. ábr. vagy a használati utasításon lévő címke): 7; 7/13.

#### **4) JELÖLÉSEK.**

Ábrafelirat nélküli számok/betűk: olvassa el a jelmagyarázatot az általános utasításokban (5. bek.). Csillaggal (\*) jelölt számok/betűk: a modelltől függően jelenlévő jelzés.

**4.1 - Általános** (1. ábr.). Karabinerek: 1\*; 2\*; 7; 8; 11; 12; 13\*; 30) Minimális garantált teherbírás: nagytengely (A); kistengely (B); nagytengely / nyílt terhelés (C). Kötél- és hevedergyűrűk: 6; 8; 11; 12; 13; 14.

**4.2 - Nyomon követhetőség** (1. ábr.). Karabinerek: T3; T8; T10. Kötél- és hevedergyűrűk: T8; T10.

**4.3 - Besorolás** (3. ábr.). Alap karabiner (B osztály); záró karabiner (T osztály).

#### **5) ELLENŐRZÉSEK.**

Az alábbiakban jelzett ellenőrzéseken kívül be kell tartani az általános utasításokban feltüntetetteket is (3. bek.). Minden használat során ellenőrizze: hogy a karabiner terhelése megfelelő irányú legyen (3.4 ábr.); a catch-free zárású karabinereknél, hogy a kar vájatában ne legyen szennyeződés (föld, sár, kavicsok stb.), hó vagy jég (3.10. ábr.); semmilyen akadály ne zavarja a karabinert és a karabiner ne támaszkodjon sziklára vagy más szerkezetre (3.7-3.9 ábr.). **Figyelem!** A nyelv ütés, nyomás vagy rezgés okozta véletlenszerű kinyílása jelentősen csökkenti a karabiner ellenállását. **Figyelem!** Kerülje a karabiner nyelvének terhelését. **Figyelem!** A karabiner terhelés alatt nem nyitható ki (3.6 ábr.). **Figyelem!** A széles elemekhez (pl. széles hevederekhez) történő csatlakoztatás csökkentheti a karabiner teherbírását. **Figyelem!** Ellenőrizze, hogy a rögzítőpálca megfelelően van-e felszerelve (7. ábr.).

#### **6) HASZNÁLATI UTASÍTÁS.**

Ez a rész a karabinerek és köztesek hegymászóhoz és hasonló tevékenységekhez való speciális használatát mutatja be.

**6.1 - Karabinerek.** A jelen útmutatóban szereplő karabinerek automata nyelvvel vannak ellátva (3.1-3.2 ábr.), és nem rendelkeznek nyelvvel zárórendszerrel.

**6.2 - Használati utasítás köztesekhez** (4. ábr.). Helyezze el a köztest és a kötelet úgy, hogy az alsó karabiner nyelve a mászás irányával szemben legyen, és a kötélet a sziklától kifelé haladva legyen átvezetve a karabineren (4.1 ábr.). **Figyelem!** Ellenkező esetben zuhanás esetén a kötélet véletlenül kicsúszhat a karabinerből.

**6.3 - EN 566 figyelmeztetések.** 1) Csomók jelenléte veszélyeztetheti a kötélet teherbírását. (3.16 ábr.). 2) Ügyeljen az éles szélekkel való érintkezésre (3.12 ábr.).

#### **7) SPECIÁLIS UTASÍTÁSOK RÖGZÍTŐ ELEMHEZ.**

Ezek a termékek nem személyi védőeszközök, és nem arra lettek tervezve, hogy megtartsák a felhasználó súlyát. **Figyelem!** A szerelési hiba nagyon súlyos következményekkel járhat, minden, a bemutatottól eltérő szerelési és használati mód tilos! **Életveszély!** Használat előtt mindig ellenőrizze, hogy a karabiner és a kötélgűrű között közvetlen csatlakoztatás van, és az semmiképpen sem a rögzítő elemén keresztül valósul meg.

**7.1 - Fixbar** (5. ábr.). A Fixbar elemek a megfelelő pozícióban rögzítik a varrott hevedergyűrű hurkába behelyezett csatlakozót. Csak a köztes felső karabinerére szerelhetők fel. **Figyelem!** A Fixbar elemeket csak az eredeti expressz hevederekkel

használja. Csere esetén soha ne használja ezeket az elemeket az előírtnál nagyobb véghurokkal rendelkező expressz hevederekkel (5.3 ábr.).

**7.2 - Fixdraw** (6. ábr.). A Fixdraw elemek a megfelelő pozícióban rögzítik a varrott hevedergyűrű hurkába behelyezett csatlakozót, emellett segítenek megvédeni a hevedergyűrűt a kopástól és az elhasználódástól. Csak a köztes alsó karabinerére szerelhetők fel (a Tricky modell kivételével, 7.3 bekezdés). **Életveszély!** Soha ne használja ezeket az elemeket a 6.4 ábrán látható típusú hevedergyűrűvel!

**7.3 - Tricky.** A Tricky rendszer egy, a felső karabinerére felszerelt Fixdraw elemet tartalmaz (6.5 ábr.); ez egy kivétel, mivel ez a termék nem az előrehaladáshoz való expressz, hanem csak egy hasznos eszköz a mesterséges mászáshoz (lásd a termékhez mellékelt kiegészítő utasításokat).

**7.4 - Figyelmeztetések.** 1) A rögzítő elemek felszerelésének elősegítése érdekében nedvesítse meg az elemeket vízzel és pH-semleges szappannal, vagy melegítse fel meleg vízben (max. 40 °C) történő áztatással. 2) Az összeszerelés befejezése után győződjön meg arról, hogy a rögzítő elem helyesen lette felszerelve, és hogy nem akadályozza a karabiner nyelvének nyitását és zárását.

#### **8) SZIMBÓLUMOK.**

Olvassa el a jelmagyarázatot az általános utasításokban (16. bek.): F4; F8; F9.

Οι οδηγίες για τη χρήση της συσκευής αυτής αποτελούνται από ένα γενικό και ένα ειδικό μέρος, πρέπει να διαβάσετε προσεκτικά και τα δύο πριν από τη χρήση. **Προσοχή!** Αυτό το φυλλάδιο υποδεικνύει μόνο τις συγκεκριμένες οδηγίες.

### **ΣΥΝΔΕΣΕΙΣ ΚΑΙ ΓΡΗΓΟΡΕΣ ΣΥΓΚΕΚΡΙΜΕΝΕΣ ΟΔΗΓΙΕΣ.**

Αυτή η σημείωση περιέχει τις απαραίτητες πληροφορίες για τη σωστή χρήση των ακόλουθων προϊόντων: συνδέσμους, ιμάντες και ταχυσύνδεσμος.

#### **1) ΠΕΔΙΟ ΕΦΑΡΜΟΓΗΣ.**

Αυτό το προϊόν αποτελεί Μέσο Ατομικής Προστασίας (ΜΑΠ) ενάντια στις πτώσεις από ψηλά • είναι σύμφωνο με τον Κανονισμό (ΕΕ) 2016/425. EN 12275:2013. Ορειβατικός εξοπλισμός - Συνδέσεις. EN 566:2017. Εξοπλισμός ορειβασίας - Αρτάνες. Το προϊόν μπορεί να χρησιμοποιηθεί μόνο με συσκευές πιστοποιημένες σύμφωνα με τα ισχύοντα πρότυπα. Μη εξαντλητικός κατάλογος: ορειβατικός εξοπλισμός όπως σχοινιά (EN 892/EN 1891), ιμάντες (EN 12277), κορδόνια αξεσουάρ (EN 564).

#### **2) ΚΟΙΝΟΠΟΙΗΜΕΝΟΙ ΟΡΓΑΝΙΣΜΟΙ.**

Αναφερθείτε στο υπόμνημα των γενικών οδηγιών (παράγραφος 9 / ταμπέλα D): M1; M2; M6; M9; N1 (ετικέτα στις οδηγίες).

#### **3) ΟΝΟΜΑΤΟΛΟΓΙΑ (Εικ. 2).**

Σύνδεσμος: Α) Σώμα. Β) Κλείσιμο Catchfree. Γ) Παραδοσιακό κλείσιμο. Δ) Πύλη. Ε) Περιστροφή. ΣΤ) Σύστημα ACL (Anti-Cross Loading). Ζ) Μπάρα δέσμευσης / συγκράτησης. Ταχυσύνδεσμος: Η) Επάνω σύνδεσμος. Ι) Ετικέτα. Λ) Αρτάνη. Μ) Ανώτερο στοιχείο τοποθέτησης. Ν) Κάτω στοιχείο τοποθέτησης. Ο) Κάτω σύνδεσμος. Ρ) Ευθύγραμμη πύλη. Ε) Λυγισμένη/σχηματισμένη πύλη. Ρ) Συρμάτινη πύλη. Σ) Σύστημα κλεισίματος FG (Free Gate) - πατενταρισμένο.

**3.1 - Κύρια υλικά.** Ανατρέξτε στο υπόμνημα των γενικών οδηγιών (παράγραφος 2,4): Συνδέσεις: 1, 2, 3. **Προσοχή!** Το πρώτο γράμμα του κωδικού προϊόντος (ετικέτα στις οδηγίες) υποδεικνύει το υλικό κατασκευής: ελαφρύ κράμα (2), χάλυβας (3). Αρτάνες (Εικ. 8 ή ετικέτα στις οδηγίες): 7, 7/ 13.

#### **4) ΣΗΜΑΝΣΗ.**

Αριθμοί/γράμματα χωρίς λεζάντα: Αναφερθείτε στο υπόμνημα των γενικών οδηγιών (παράγραφος 5). Αριθμοί/γράμματα με αστερίσκο: σημείωση παρούσα ανάλογα με το προϊόν.

**4.1 - Γενικά** (Εικ. 1). Συνδέσεις: 1\*; 2\*; 7; 8; 11; 12; 13\*; 30) Ελάχιστη εγγυημένη αντοχή: κύριος άξονας (Α), δευτερεύων άξονας (Β), κύριος άξονας / ανοιχτή πύλη (C). Σφεντόνες: 6; 8; 11; 12; 13; 14.

**4.2 - Ιχνηλασιμότητα** (Εικ. 1). Συνδέσεις: T3, T8, T10. Αρτάνες: T8, T10.

**4.3 - Ταξινόμηση** (Εικ. 3). Βασικός σύνδεσμος (κατηγορία Β). Σύνδεσμος τερματισμού (κατηγορία Τ).

#### **5) ΕΛΕΓΧΟΙ.**

Πέρα από τους ελέγχους που αναφέρονται παρακάτω, συμμορφωθείτε με όσα αναφέρονται στις γενικές οδηγίες (παράγραφος 3). Κατά τη διάρκεια κάθε χρήσης επαληθεύστε: ότι ο σύνδεσμος έχει φορτωθεί στη σωστή κατεύθυνση (Εικ. 3.4). για συνδετήρες με κλείσιμο χωρίς ασφάλιση, ότι η εσοχή στην πύλη είναι απαλλαγμένη από βρωμιά (χρώματα, λάσπη, πέτρες κ.λπ.), χιόνι ή πάγο (Εικ. 3.10). ότι κανένα εμπόδιο δεν παρεμβαίνει στον σύνδεσμο και ότι ο σύνδεσμος δεν στηρίζεται σε βράχο ή άλλη κατασκευή (Εικ. 3.7÷3.9). **Προσοχή!** Ένα τυχαίο άνοιγμα της πύλης λόγω χτυπημάτων, πίεσης ή κραδασμών μειώνει σημαντικά τη φέρουσα ικανότητα του συνδετήρα. **Προσοχή!** Αποσρώγεται την τοποθέτηση φροτίων στην πύλη του συνδετήρα. **Προσοχή!** Ο σύνδεσμος δεν μπορεί να ανοίξει όταν είναι υπό φορτίο (Εικ. 3.6). **Προσοχή!** Η σύνδεση με φαρδιά στοιχεία (π.χ. φαρδιές λωρίδες) μπορεί να μειώσει την αντοχή του συνδετήρα. **Προσοχή!** Βεβαιωθείτε ότι η προστατευτική ράβδος είναι σωστά τοποθετημένη (Εικ. 7).

#### **6) ΟΔΗΓΙΕΣ ΧΡΗΣΗΣ.**

Αυτό το μέρος απεικονίζει τη συγκεκριμένη χρήση των συνδέσμων και των ταχυσυνδέσμων για ορειβασία και παρόμοιες δραστηριότητες.

**6.1 - Συνδετήρες.** Οι σύνδεσμοι που καλύπτονται από αυτήν την οδηγία είναι εξοπλισμένοι με αυτόματη πύλη (Εικ. 3.1-3.2) και δεν διαθέτουν σύστημα κλειδώματος πύλης.

**6.2 - Οδηγίες χρήσης Ταχυσυνδέσμου**(Εικ. 4). Τοποθετήστε τον ταχυσύνδεσμο και το σχοινί έτσι ώστε η πύλη του κάτω συνδετήρα να είναι αντίθετη από την κατεύθυνση αναρρίχησης και έτσι ώστε το σχοινί να εισαχθεί από το βράχο προς τα έξω μέσω του συνδετήρα (Εικ. 4.1). **Προσοχή!** Εάν δεν το κάνετε αυτό, μια πτώση θα μπορούσε να προκαλέσει την κατά λάθος έξοδο του σχοινιού από τον συνδέτη.

**6.3 - EN 566 προειδοποιήσεις.** 1) Η παρουσία κόμπων μπορεί να θέσει σε κίνδυνο την αντοχή της αρτάνης (Εικ. 3.16). 2) Προσοχή στην επαφή με αιχμηρές άκρες (Εικ. 3.12).

#### **7) ΣΤΟΙΧΕΙΑ ΤΟΠΟΘΕΤΗΣΗΣ ΕΙΔΙΚΕΣ ΟΔΗΓΙΕΣ.**

Αυτά τα προϊόντα δεν είναι ΜΑΠ (Μέσα Ατομικής Προστασίας) και δεν έχουν σχεδιαστεί για να συγκρατούν το βάρος του χρήστη. **Προσοχή!** Ένα σφάλμα εγκατάστασης μπορεί να έχει πολύ σοβαρές συνέπειες, απαγορεύεται οποιαδήποτε μέθοδος εγκατάστασης και χρήσης διαφορετική από αυτές που εμφανίζονται. **Κίνδυνος θανάτου!** Πριν από τη χρήση, να ελέγχετε πάντα ότι η σύνδεση μεταξύ του συνδετήρα και της σφεντόνας είναι άμεση και δεν πραγματοποιείται ποτέ μέσω του στοιχείου τοποθέτησης.

**7.1 - Γραμμή επιδιόρθωσης** (Εικ. 5). Τα στοιχεία της ράβδου στερέωσης συγκρατούν τον σύνδεσμο στη σωστή θέση όταν εισάγεται στη θηλιά μιας ραμμένης αρτάνης. Μπορούν να εγκατασταθούν μόνο στον επάνω σύνδεσμο ενός ταχυσυνδέσμου. **Προσοχή!** Χρησιμοποιήστε μόνο τα στοιχεία της Ράβδου Στερέωσης με τους ιμάντες ταχυσυνδέσμου με τους οποίους πωλείται. Σε περίπτωση αντικατάστασης, μην χρησιμοποιείτε ποτέ αυτά τα στοιχεία με ιμάντες ταχυσυνδέσμου που έχουν ακραίους βρόχους μεγαλύτερους από τον καθορισμένο (Εικ. 5.3).

**7.2 - Fixdraw** (Εικ. 6). Τα στοιχεία στερέωσης Fixdraw συγκρατούν στη σωστή θέση ένα καραμπίνερ περασμένο στην οπή ενός ραμμένου ιμάντα και για να τον προστατεύουν από τη φθορά. Μπορούν να εγκατασταθούν μόνο στον κάτω καραμπίνερ ενός σετ (με εξαίρεση το μοντέλο Tricky, παράγραφος 7.3). **Κίνδυνος θανάτου!** Μην χρησιμοποιείτε τις συσκευές με δακτυλίους ιμάντα του τύπου που φαίνεται στην εικόνα. 6.4.

**7.3 - Tricky.** Το σύστημα Tricky είναι εξοπλισμένο με ένα στήριγμα Fixdraw που βρίσκεται στο επάνω καραμπίνερ (Εικ. 6.5): αυτή είναι μια εξαίρεση λόγω του γεγονότος ότι αυτό το προϊόν δεν είναι ένα σετ για πρόοδο, αλλά μόνο μια βοήθεια για τεχνητή αναρρίχηση (ανατρέξτε στις συμπληρωματικές οδηγίες που παρέχονται με το προϊόν).

**7.4 - Προειδοποιήσεις.** 1) Για να βοηθήσετε στην εγκατάσταση των στοιχείων τοποθέτησης, βρέξτε τα στοιχεία με νερό και σαπουνί ουδέτερου ΡΗ ή θερμαίνετε τα μουλιάζοντάς τα σε ζεστό νερό (μέγ. 40°C). 2) Μόλις ολοκληρωθεί η συναρμολόγηση, βεβαιωθείτε ότι το στοιχείο τοποθέτησης έχει τοποθετηθεί σωστά και ότι δεν εμποδίζει το άνοιγμα και το κλείσιμο της πύλης του συνδετήρα.

#### **8) ΣΥΜΒΟΛΑ.**

Ανατρέξτε στο υπόμνημα των γενικών οδηγιών (παράγραφος 16): F4, F8, F9.

Инструкция по эксплуатации данного устройства состоит из общих и специальных указаний, которые должны быть внимательно прочитаны и поняты перед использованием. **Внимание!** В данной брошюре приведены только специальные инструкции.

**СПЕЦИАЛЬНЫЕ ИНСТРУКЦИИ ПО РАЗЪЕМАМ И БЫСТРОРАЗЪЕМНЫМ СОЕДИНЕНИЯМ.**

Данная инструкция содержит необходимую информацию для правильного использования следующего изделия/изделий: соединителей, строп и быстроразъемных ремней.

**1) ОБЛАСТЬ ПРИМЕНЕНИЯ.**

Данное изделие является средством индивидуальной защиты (P.P.E.) от падения с высоты; оно соответствует Регламенту (ЕС) 2016/425. EN 12275:2013. Альпинистское снаряжение - Разъемы. EN 566:201Z. Альпинистское снаряжение - Стропы. Изделие может использоваться только с устройствами, сертифицированными в соответствии с применимыми стандартами. Неполный перечень: альпинистское снаряжение, такое как веревки (EN 892/EN 1891), обвязки (EN 12277), вспомогательные шнуры (EN 564).

**2) НОТИФИЦИРОВАННЫЕ ОРГАНЫ.**

См. легенду в общей инструкции (пункт 9 / таблица D): M1; M2; M6; M9; N1 (наклейка на инструкции).

**3) НОМЕНКЛАТУРА (рис. 2).**

Соединитель: А) Корпус. Б) Затвор без защелки. В) Традиционное закрытие. Д) Затвор. Е) Поворот. Ф) Система ACL (Anti-Cross Loading). Г) Удерживающая / фиксирующая планка. Быстроразъемное устройство: Н) Верхний соединитель. И) Наклейка. Ё) Стропа. М) Верхний позиционирующий элемент. N) Нижний позиционирующий элемент. О) Нижний соединитель. Р) Прямые ворота. Q) Изогнутый/фигурный ворот. R) Проволочные ворота. S) Система закрытия FG (Free Gate) - запатентовано.

**3.1 - Основные материалы.** См. легенду в общей инструкции (п. 2.4): Соединители: 1; 2; 3. **Внимание!** Первая буква кода изделия (наклейка на инструкции) указывает на материал изготовления: легкий сплав (2), сталь (3). Стропы (рис. 8 или наклейка на инструкции): 7; 7/13.

**4) МАРКИРОВКА.**

Цифры/буквы без подписи: см. легенду в общей инструкции (п. 5). Цифры/буквы со звездочкой (\*): обозначение указывается в зависимости от модели.

**4.1 - Общие сведения** (рис. 1). Разъемы: 1\*; 2\*; 7; 8; 11; 12; 13\*; 30) Минимальная гарантированная прочность: главная ось (А); малая ось (В); главная ось / ворота-открытия (С). Стропы: 6; 8; 11; 12; 13; 14.

**4.2 - Прослеживаемость** (рис. 1). Соединители: T3; T8; T10. Стропы: T8; T10.

**4.3 - Классификация** (рис. 3). Базовый соединитель (класс В); оконечный соединитель (класс Т).

**5) ПРОВЕРКИ.**

Кроме перечисленных ниже проверок, необходимо соблюдать требования, указанные в общей инструкции (п. 3). При каждом использовании убедитесь: в том, что соединитель загружен в правильном направлении (рис. 3.4); для соединителей с беззахватными затворами - что в углублении затвора нет грязи (земли, грязи, камней и т.п.), снега или льда (рис. 3.10); что никакие препятствия не мешают работе соединителя и что соединитель не опирается в камень или другую конструкцию (рис. 3.7÷3.9). **Внимание!** Случайное открытие ворот в результате ударов, давления или вибрации существенно снижает несущую способность соединителя. **Внимание!** Избегайте нагрузки на затвор соединителя. **Внимание!** Соединитель нельзя открывать под нагрузкой (рис. 3.6). **Внимание!** Соединение с широкими элементами (например, широкими полотнами) может снизить прочность соединителя. **Внимание!** Проверьте правильность установки накидной планки (рис. 7).

**6) ИНСТРУКЦИЯ ПО ПРИМЕНЕНИЮ.**

Данная часть иллюстрирует специфику использования соединителей и быстроразъемных оттяжек для альпинизма и других подобных видов деятельности.

**6.1 - Соединители.** Коннекторы, на которые распространяется действие данной инструкции, оснащены автоматическим затвором (рис. 3.1-3.2) и не имеют системы блокировки затвора.

**6.2 - Инструкция по использованию быстроразъемного устройства** (рис. 4). Установите быстроразъем и веревку так, чтобы затвор нижнего соединителя был противоположен направлению подъема, и чтобы веревка была пропущена через соединитель от скалы наружу (рис. 4.1). **Внимание!** Если этого не сделать, то при падении веревка может случайно выйти из соединителя.

**6.3 - Предупреждения EN 566.** 1) Наличие узлов может поставить под угрозу прочность стропа (рис. 3.16). 2) Обращайте внимание на контакт с острыми краями (рис. 3.12).

**7) СПЕЦИАЛЬНЫЕ ИНСТРУКЦИИ ПО ПОЗИЦИОНИРОВАНИЮ ЭЛЕМЕНТОВ.**

Данные изделия не являются СИЗ (средствами индивидуальной защиты) и не предназначены для удержания веса пользователя. **Внимание!** Ошибка при монтаже может привести к очень серьезным последствиям, любой способ

установки и использования, отличающийся от показанного, запрещен. **Опасность смерти!** Перед использованием всегда проверяйте, чтобы соединение между соединителем и стропом было прямым и не происходило через позиционирующий элемент.

**7.1 - Фиксатор** (рис. 5). Элементы Fixbar удерживают соединитель в правильном положении, когда он вставляется в петлю пришитой стропы. Они могут быть установлены только на верхнем соединителе быстроразъемного стропа. **Внимание!** Используйте элементы Fixbar только со стропами квикдрога, с которыми они продаются. В случае замены ни в коем случае не используйте эти элементы с быстроразъемными стропами, у которых концевые петли больше, чем указано (рис. 5.3).

**7.2 - Fixdraw** (рис. 6). Элементы Fixdraw удерживают соединитель в правильном положении, когда он вставляется в петлю пришитой стропы, а также помогают защитить стропу от износа. Они могут быть установлены только на нижний разъем быстроразъемного стропа (за исключением модели Tricky, п. 7.3). **Опасность для жизни!** Никогда не используйте эти элементы с петлевыми стропами типа, показанного на рис. 6.4.

**7.3 - Tricky.** Система Tricky оснащена элементом Fixdraw, расположенным на верхнем карабине (рис. 6.5): это исключение, связанное с тем, что данное изделие не является быстроразъемным устройством для продвижения, а лишь полезным приспособлением для помощи при лазании (см. вспомогательные инструкции, прилагаемые к изделию).

**7.4 - Предупреждения.** 1) Чтобы облегчить установку элементов позиционирования, смочите их водой с нейтральным мылом PH или разогрейте, замочив в теплой воде (не более 40°C). 2) По окончании монтажа убедитесь, что позиционирующий элемент установлен правильно и не препятствует открытию и закрытию задвижки соединителя.

**8) СИМВОЛЫ.**

См. легенду в общей инструкции (п. 16): F4; F8; F9.

Selle seadme kasutusjuhend koosneb üld- ja erijuhistest, mis mõlemad tuleb enne kasutamist hoolikalt läbi lugeda ja mõista. **Tähelepanu!** Käesolevas infolehes on esitatud ainult spetsiifiline kasutusjuhend.

#### PISTIKUTELE JA KIIRKINNITUSTELE SPETSIIFILISED JUHISED.

See teatis sisaldab vajalikku teavet järgmise(te) toote(te) õigeks kasutamiseks: ühendused, rihmad ja kiirpaelad.

#### 1) KASUTUSALA.

See toode on isikukaitsevahend kõrgelt kukkumise vastu; see vastab määrusele (EL) 2016/425. EN 12275:2013. Mägironimisvarustus - ühendused. EN 566:2017. Mägironimisvarustus - Rihmad. Toode võib kasutada ainult koos seadmetega, mis on sertifitseeritud vastavalt kohaldatavatele standarditele. Mit-tetäielik loetelu: mägironimisvarustus, nagu köied (EN 892/EN 1891), rakmed (EN 12277), abijuhid (EN 564).

#### 2) TEAVITATUD ASUTUSED.

Vt legend üldises kasutusjuhendis (punkt 9 / tabel D): M1; M2; M6; M9; N1 (kasutusjuhendis oleval sildil).

#### 3) NIMEKIRJAD (joonis 2).

**Liitmik:** A) Korpus. B) Kinnitusvaba sulgur. C) Traditsiooniline sulgemine. D) Värav. E) Pivot. F) ACL (Anti-Cross Loading) süsteem. G) Kinnipeetav / kinnihoidev riba. **Pikavolt:** H) Ülemine ühenduskoht. I) Etikett. L) Sling. M) Ülemine positsioneerimiselement. N) Alumine positsioneerimiselement. O) Alumine ühenduskoht. P) Sirge värav. Q) Painutatud/kujuline värav. R) Traatvärav. S) FG (Free Gate) sulgemissüsteem - patenteeritud.

**3.1 - Peamised materjalid.** Vt üldjuhendi legend (punkt 2.4): Ühendused: 1; 2; 3. **Tähelepanu!** Tootekoodi esimene täht (kasutusjuhendis oleval sildil) näitab valmistusmaterjali: kergsulam (2), teras (3). Rihmad (joonis 8 või silt kasutusjuhendis oleval sildil): 7; 7/13.

#### 4) MÄRKIMINE.

Numbrid/tähed ilma pealkirjata: vt üldjuhendi legend (punkt 5). Numbrid/tähed tärniga (\*): näidatud tähis sõltuvalt mudelist.

**4.1 - Üldine** (joonis 1). Ühendused: 1\*; 2\*; 7; 8; 11; 12; 13\*; 30) Minimaalne tagatud tugevus: suurtelg (A); väike telg (B); suurtelg / värav (C). Rihmad: 6; 8; 11; 12; 13; 14.

**4.2 - Jälgitavus** (joonis 1). Ühendused: T3; T8; T10. Rihmad: T8; T10.

**4.3 - Klassifitseerimine** (joonis 3). Põhiliitmik (klass B); lõppliitmik (klass T).

#### 5) KONTROLLID.

Lisaks allpool loetletud kontrollidele tuleb järgida üldistes juhistes (punkt 3) esitatud nõudeid. Iga kasutuskorra ajal tuleb kontrollida: et liitmik oleks koormatud õiges suunas (joonis 3.4); et sulgemisvabade liitmike puhul oleks väravas olev süvend vaba mustusest (muld, muda, kivid jne), lumest või jääst (joonis 3.10); et ükski takistus ei segaks liitmikku ja et liitmik ei toetuks kivile või muule konstruktsioonile (joonis 3.7÷3.9). **Tähelepanu!** Juhuslik värava avanemine löökide, surve või vibratsiooni tõttu vähendab oluliselt liitmiku kandevõimet. **Tähelepanu!** Välistige koormuste asetamist pistikupesale väravale. **Tähelepanu!** Pistikupesa ei saa avada, kui see on koormuse all (joonis 3.6). **Tähelepanu!** Ühendamine laiade elementidega (nt laiad rihmad) võib vähendada pistiku tugevust. **Tähelepanu!** Kontrollige, et kinnitusriba oleks õigesti paigaldatud (joonis 7).

#### 6) KASUTUSJUHE.

See osa illustreerib liitmike ja kiirköite spetsiifilist kasutamist mägironimise ja muude sarnaste tegevuste puhul.

**6.1 - Ühendused.** Käesolevas juhendis käsitletavat ühendused on varustatud automaatse väravaga (joonis 3.1-3.2) ja neil ei ole värava lukustussüsteemi.

**6.2 - Kiirvõlli kasutusjuhend** (joonis 4). Paigutage kiirkonks ja köis nii, et alumise ühenduskoha värav on ronimissuunaga vastassuunas ja et köis sisestatakse kaljult väljapoole läbi ühenduskoha (joonis 4.1). **Tähelepanu!** Kui te seda ei tee, võib köis kukkumisel kogemata ühenduskohast välja tulla.

**6.3 - EN 566 hoiatused.** 1) Sõlmede olemasolu võib ohustada rihma tugevust (joonis 3.16). 2) Pöörake tähelepanu kokkupuutele teravate servadega (joonis 3.12).

#### 7) POSITSIONEERIMISELEMENTIDE SPETSIIFILISED JUHISED.

Need tooted ei ole isikukaitsevahendid (PPE) ja need ei ole ette nähtud kasutaja kaalu hoidmiseks. **Tähelepanu!** Paigaldusvigadel võivad olla väga tõsised tagajärjed, igasugune näidatud paigaldus- ja kasutusviisist erinev paigaldus ja kasutamine on keelatud. **Surmaoht!** Enne kasutamist kontrollige alati, et ühendus pistiku ja rihma vahel oleks otsene ja ei toimuks kunagi positsioneerimiselemendi kaudu.

**7.1 - Fixbar** (joonis 5). Fixbari elemendid hoiavad pistikut õiges asendis, kui see sisestatakse õmmeldud rihma silmusesse. Neid saab paigaldada ainult kiirkinnitusrihma ülemisele liitmikule. **Tähelepanu!** Kasutage Fixbar elemente ainult koos kiirrihmade rihmadega, millega neid müüakse. Vahetuse korral ärge kunagi kasutage neid elemente koos kiirpaelarihmadega, mille otsasilmused on suuremad kui ette nähtud (joonis 5.3).

**7.2 - Fixdraw** (joonis 6). Fixdraw-elementid hoiavad pistikut õiges asendis, kui see sisestatakse õmmeldud rihma silmusesse, ning aitavad ka rihma kulumise eest kaitsta. Neid saab paigaldada ainult kiirkinnitusrihma alumisele liitmikule (välja

arvatud mudel Tricky, punkt 7.3). **Surmaoht!** Ärge kunagi kasutage neid elemente joonisel 6.4 näidatud tüüpi silmusrihmadega.

**7.3 - Tricky.** Tricky süsteem on varustatud Fixdraw elemendiga, mis asub ülemisel karabiinil (joonis 6.5): tegemist on erandiga, kuna see toode ei ole edasilükkimiseks mõeldud kiirkonks, vaid ainult abironimise abivahend (vt tootega kaasasolevat lisajuhendit).

**7.4 - Hoiatused.** 1) Asenduselementide paigaldamise hõlbustamiseks niisutage elementid vee ja PH-neutraalse seebiga või soojustage neid soojas vees (max 40°C) leotades. 2) Kui paigaldus on lõpetatud, veenduge, et positsioneerimiselement on õigesti paigaldatud ja et see ei takista ühenduskäigu avamist ja sulgemist.

#### 8) SÜMBOLID.

Vaadake üldjuhendis (punkt 16) toodud legendist: F4; F8; F9.

Šīs ierīces lietošanas instrukcija sastāv no vispārīgiem un specifiskiem norādījumiem, kuri pirms lietošanas ir rūpīgi jāizlasa un jāizprot. **Uzmanību!** Šajā lietošanas pamācībā ir norādītas tikai īpašās instrukcijas.

### SAVIENOTĀJI UN ĀTRSPRAUDŅI SPECIFISKĀS INSTRUKCIJAS.

Šajā instrukcijā ir sniegta informācija, kas nepieciešama, lai pareizi lietotu šādu izstrādājumu/izstrādājumus: savienotājus, stropes un ātrās savilkšanas siksnas.

#### 1) LIETOŠANAS JOMA.

Šis izstrādājums ir individuālās aizsardzības līdzeklis (IAL) pret kritieniem no augstuma; tas atbilst Regulas (ES) 2016/425 prasībām. EN 12275:2013. Alpinisma aprīkojums - savienotāji. EN 566:2017. Alpinisma inventārs - Siksnas. Izstrādājumu var izmantot tikai ar ierīcēm, kas sertificētas saskaņā ar piemērojamiem standartiem. Nepilnīgs saraksts: alpinisma aprīkojums, piemēram, virves (EN 892/EN 1891), jostas (EN 12277), papildu virves (EN 564).

#### 2) PILNVAROTĀS IESTĀDES.

Skat. leģendu vispārīgajos norādījumos (9. punkts / D tabula): M1; M2; M6; M9; N1 (uzlīme uz instrukcijas).

#### 3) NOMENKLATŪRA (2. attēls).

Savienotājs: A) Korpuss. B) Aizdare bez aizbīdņa. C) Tradicionālais slēgums. D) Vārti. E) šarnīrs. F) ACL (pretslodzes novēršanas) sistēma. G) Aizdares / aizturēšanas stienis. Ātrā aizdare: H) Augšējais savienotājs. I) Etiķete. L) Siksnas. M) Augšējais pozicionēšanas elements. N) Apakšējais pozicionēšanas elements. O) Apakšējais savienotājs. P) Taisnie vārti. Q) Izliektie/veidīgie vārti. R) Stieplu vārti. S) FG (Free Gate) aizvēršanas sistēma - patentēta.

**3.1 - Galvenie materiāli.** Skatiet leģendu vispārīgajos norādījumos (2.4. punkts): Savienotāji: 1; 2; 3. **Uzmanību!** Izstrādājuma koda pirmais burts (uz etiķetes instrukcijā) norāda izgatavošanas materiālu: vieglais sakausējums (2), tērauds (3). Siksnas (8. att. vai uz etiķetes instrukcijā): 7; 7/13.

#### 4) MARĶĒJUMS.

Skaitļi/burti bez uzraksta: skat. leģendu vispārīgajos norādījumos (5. punkts). Skaitļi/burti ar zvaigznīti (\*): norāde norādīta atkarībā no modeļa.

**4.1. - Vispārīgi** (1. attēls). Savienotāji: 1\*; 2\*; 7; 8; 11; 12; 13\*; 30) Minimālā garantētā izturība: galvenā ass (A); mazākā ass (B); galvenā ass / vārti atvērti (C). Siksnas: 6; 8; 11; 12; 13; 14.

**4.2. - Izsekojamība** (1. attēls). Savienotāji: T3; T8; T10. Siksnas: T8; T10.

**4.3. Klasifikācija** (3. attēls). Pamata savienotājs (B klase); gala savienotājs (T klase).

#### 5) PĀRBAUDES.

Papildus turpmāk uzskaitītajām pārbaudēm ievērojiet vispārīgajos norādījumos (3. punkts) norādīto. Katras lietošanas laikā pārbaudiet: vai savienotājs ir noslogots pareizajā virzienā (3.4. attēls); savienotājiem ar bezaizslēgšanas aizbīdņiem - vai aizbīdņa padziļinājumā nav neīrums (zemes, dubļu, akmeņu utt.), sniega vai ledus (3.10. attēls); vai savienotājam netraucē neviens šķērslis un vai savienotājs nav balstījies uz klints vai citas konstrukcijas (3.7. līdz 3.9. attēls). **Uzmanību!** Nejauša vārtu atvēršana triecienu, spiediena vai vibrācijas dēļ būtiski samazina savienotāja nestspēju. **Uzmanību!** Izvairieties no slodžu uzlikšanas uz savienotāja vārtiem. **Uzmanību!** Savienotāju nevar atvērt, ja tas ir pakļauts slodzei (3.6. attēls). **Uzmanību!** Savienojums ar platiem elementiem (piemēram, plātām lentēm) var samazināt savienotāja stiprību. **Uzmanību!** Pārbaudiet, vai fiksators ir pareizi uzstādīts (7. attēls).

#### 6) LIETOŠANAS INSTRUKCIJA.

Šajā daļā ir parādīta savienotāju un ātro stiprinājumu specifiskā izmantošana alpinismā un līdzīgās aktivitātēs.

**6.1 - Savienotāji.** Savienotāji, uz kuriem attiecas šī instrukcija, ir aprīkoti ar automātiskajiem vārtiņiem (3.1-3.2. attēls) un tiem nav vārtiņu bloķēšanas sistēmas.

**6.2 - Ātrās siksnas lietošanas instrukcija** (4. attēls). Novietojiet ātrvilkni un virvi tā, lai apakšējā savienotāja vārtiņi būtu pretēji kāpšanas virzienam un lai virve tiktu ievietota no klints uz āru caur savienotāju (4.1. attēls). **Uzmanību!** Ja to neizdara, kritiena gadījumā virve var nejausi izkļūt no savienotāja.

**6.3 - EN 566 brīdinājumi.** 1) Mezglu klārbūtne var apdraudēt stropes izturību (3.16. attēls). 2) Pievērsiet uzmanību saskarei ar asām malām (3.12. attēls).

#### 7) SPECIFISKI NORĀDĪJUMI PAR POZICIONĒŠANAS ELEMENTIEM.

Šie izstrādājumi nav individuālie aizsardzības līdzekļi (IAL), un tie nav paredzēti lietotāja svara noturēšanai. **Uzmanību!** Uzstādīšanas kļūda var radīt ļoti nopietnas sekas, jebkura uzstādīšanas un lietošanas metode, kas atšķiras no parādītās, ir aizliegta. **Nāves briesmas!** Pirms lietošanas vienmēr pārbaudiet, vai savienojums starp savienotāju un siksnu ir tiešs un nekad nenotiek caur pozicionēšanas elementu.

**7.1. - Stiprinājuma stienis** (5. attēls). Fixbar elementi notur savienotāju pareizā pozīcijā, kad tas ir ievietots šūtas stropes cilpā. Tos var uzstādīt tikai uz ātrvilkmes augšējā savienotāja. **Uzmanību!** Izmantojiet Fixbar elementus tikai kopā ar ātrvilkšanas stropēm, ar kurām tie tiek pārdoti. Nomainās gadījumā nekad nelietojiet šos elementus ar ātrvilkšanas stropēm, kuru gala cilpas ir lielākas nekā norādīts (5.3. attēls).

**7.2 - Fixdraw** (6. attēls). Fixdraw elementi notur savienotāju pareizā pozīcijā, kad

tas ir ievietots šūtas stropes cilpā, un tie arī palīdz aizsargāt stropi pret nodilumu. Tos var uzstādīt tikai uz ātrvilkmes apakšējā savienotāja (izņemot modeli Tricky, 7.3. punkts). **Nāves briesmas!** Nekad neizmantojiet šos elementus kopā ar 6.4. attēlā parādītā tipa cilpu stropēm.

**7.3. - Tricky.** Sistēma Tricky ir aprīkota ar Fixdraw elementu, kas atrodas uz augšējās karabīnes (6.5. attēls): tas ir izņēmums, jo šis izstrādājums nav ātrvilkšanas progresēšanai, bet tikai noderīgs palīgierīce kāpšanai (skat. izstrādājuma pievienotās palīginstrukcijas).

**7.4. - Brīdinājumi.** 1) Lai atvieglotu pozicionēšanas elementu uzstādīšanu, samitriniet elementus ar ūdeni un PH neitrālām ziepēm vai sasildiet tos, iemērcot siltā ūdenī (ne vairāk kā 40 °C). 2) Kad montāža ir pabeigta, pārliecinieties, ka pozicionēšanas elements ir pareizi uzstādīts un ka tas netraucē savienojuma vārtu atvēršanai un aizvēršanai.

#### 8) SĪMOLI.

Skatiet leģendu vispārīgajos norādījumos (16. punkts): F4; F8; F9.

Šio prietaiso naudojimo instrukcijų sudaro bendrieji ir specialieji nurodymai, kuriuos reikia atidžiai perskaityti ir suprasti prieš naudojant. **Dėmesio!** Šiame lapelyje pateikiama tik specialioji instrukcija.

### JUNGTYS IR GREITOSIOS JUNGTYS SPECIFINĖS INSTRUKCIJOS.

Šiame lapelyje pateikiama informacija, būtina tinkamam šio gaminio (ių) naudojimui: jungtys, stropai ir greitieji diržai.

#### 1) NAUDOJIMO SRITIS.

Šis gaminys yra asmeninė apsaugos priemonė (AAP) nuo kritimo iš aukščio; jis atitinka Reglamentą (ES) 2016/425. EN 12275:2013. Alpinizmo įranga. Jungtys. EN 566:2017. Alpinizmo įranga. Gaminį galima naudoti tik su prietaisais, sertifikuotais pagal taikomus standartus. Nebaigtinis sąrašas: alpinizmo įranga, pavyzdžiui, virvės (EN 892/EN 1891), diržai (EN 12277), papildomos virvės (EN 564).

#### 2) NOTIFIKUOTOSIOS ĮSTAIGOS.

Žr. legendą bendrojoje instrukcijoje (9 punktas / D lentelė): M1; M2; M6; M9; N1 (etiketėje prie instrukcijos).

#### 3) NOMENKLATŪRA (2 pav.).

Jungtis: A) Korpusas. B) Uždarymas be užrakto. C) Tradicinis uždarymas. D) Vartelis. E) Švytuoklė. F) ACL (Anti-Cross Loading) sistema. G) Sulaikomas / prilaikomas strypas. Greitasis užraktas: H) Viršutinė jungtis. I) Etiketė. L) Trampilas. M) Viršutinis padėties nustatymo elementas. N) Apatinis padėties nustatymo elementas. O) Apatinė jungtis. P) Tiesūs vartai. Q) Išlenkti / profiliuoti vartai. R) Vieliniai varteliai. S) FG (Free Gate) uždarymo sistema - patentuota.

**3.1 - Pagrindinės medžiagos.** Žr. bendrųjų nurodymų legendą (2.4 punktas):

Jungtys: 1; 2; 3. **Dėmesio!** Pirmoji gaminio kodo raidė (etiketėje prie instrukcijos) nurodo gamybinę medžiagą: lengvasis lydinys (2), plienas (3). Stropai (8 pav. arba etiketėje prie instrukcijos): 7; 7/13.

#### 4) ŽENKLINIMAS.

Skaičiai ir (arba) raidės be užrašo: žr. bendrųjų nurodymų legendą (5 punktas). Skaičiai / raidės su žvaigždute (\*): nuoroda pateikiama priklausomai nuo modelio.

**4.1 - Bendrosios nuostatos** (1 pav.). Jungtys: 1\*; 2\*; 7; 8; 11; 12; 13\*; 30) Mažiausias garantuotas stiprumas: pagrindinė ašis (A); šalutinė ašis (B); pagrindinė ašis / vartai atidaryti (C). Strypeliai: 6; 8; 11; 12; 13; 14.

**4.2 - Atsekamumas** (1 pav.). Jungtys: T3; T8; T10. Tvirtinimo detalės: T8; T10.

**4.3 - Klasifikavimas** (3 pav.). Pagrindinė jungtis (B klasė); galinė jungtis (T klasė).

#### 5) PATIKRINIMAI.

Be toliau išvardytų patikrinimų, laikykitės to, kas nurodyta bendrosiose instrukcijose (3 punktas). Kiekvieno naudojimo metu patikrinkite: ar jungtis pakrauta tinkama kryptimi (3.4 pav.); jungčių su neužsidarančiais užraktais atveju - ar vartų įduboje nėra purvo (žemės, purvo, akmenų ir pan.), sniego ar ledo (3.10 pav.); ar jungčiai netrukdo jokia kliūtis ir ar jungtis nesiremia į uolą ar kitą konstrukciją (3.7-3.9 pav.). **Dėmesio!** Atsitiktinis vartų atidarymas dėl smūgių, spaudimo ar vibracijos gerokai sumažina jungties laikomąją galią. **Dėmesio!** Venkite apkrovų ant jungties vartų. **Dėmesio!** Kai jungtis yra apkrauta, jos negalima atidaryti (3.6 pav.). **Dėmesio!** Prijungimas prie plačių elementų (pvz., plačių juostų) gali sumažinti jungties stiprumą. **Dėmesio!** Patikrinkite, ar teisingai sumontuota fiksavimo juosta (7 pav.).

#### 6) NAUDOJIMO INSTRUKCIJA.

Šioje dalyje pavaizduotas specifinis jungčių ir greitojo sukabinimo įtaisų naudojimas alpinizmo ir panašioje veikloje.

**6.1 - Jungtys.** Jungtys, kurioms taikoma ši instrukcija, turi automatinius vartus (3.1-3.2 pav.) ir neturi jokios vartų fiksavimo sistemos.

**6.2 - Greitojo sukabinimo įtaisų naudojimo instrukcija** (4 pav.). Greitąjį tempimą ir virvę padėkite taip, kad apatinės jungties vartai būtų priešingai lipimo kryptčiai ir kad virvė būtų įkišta iš uolos į išorę per jungtį (4.1 pav.). **Dėmesio!** Jei to nepadarysite, kritimo metu virvė gali netyčia išlįsti iš jungties.

**6.3 - EN 566 įspėjimai.** 1) Dėl mazgų buvimo gali kilti pavojus stropo tvirtumui (3.16 pav.). 2) Atkreipkite dėmesį į sąlytį su aštriomis briaunomis (3.12 pav.).

#### 7) SPECIALIOS PADĖTIES NUSTATYMO ELEMENTŲ INSTRUKCIJOS.

Šie gaminiai nėra asmeninės apsaugos priemonės (AAP) ir nėra skirti naudotojo svoriui išlaikyti. **Dėmesio!** Montavimo klaida gali turėti labai rimtų pasekmių, bet koks montavimo ir naudojimo būdas, besiskiriantis nuo parodytųjų, yra draudžiamas. **Mirties pavojus!** Prieš naudodami visada patikrinkite, ar jungtis tarp jungties ir stropo yra tiesioginė ir niekada nevyksta per padėties nustatymo elementą.

**7.1 - Fiksavimo juosta** (5 pav.). Fixbar elementai išlaiko jungtį tinkamoje padėtyje, kai ji įkišama į prisiūtos stropo kilpą. Juos galima montuoti tik ant viršutinės greitojo tempimo įtaiso jungties. **Dėmesio!** Naudokite "Fixbar" elementus tik su greitojo ištraukimo stropais, su kuriais jie paroduodami. Pakeitimo atveju niekada nenaudokite šių elementų su greitojo ištraukimo stropais, kurių galinės kilpos yra didesnės nei nurodyta (5.3 pav.).

**7.2 - "Fixdraw"** (6 pav.). Elementai "Fixdraw" išlaiko jungtį tinkamoje padėtyje, kai ji įkišama į prisiūto stropo kilpą, taip pat padeda apsaugoti stropą nuo nusidėvėjimo. Juos galima montuoti tik ant apatinės greitpuodžio jungties (išskyrus "Tricky" modelį, 7.3 punktas). **Mirties pavojus!** Niekada nenaudokite šių elementų

su 6.4 pav. parodyto tipo kilpinėmis stropomis.

**7.3 - Tricky.** Modelyje "Tricky" įrengtas "Fixdraw" elementas, esantis ant viršutinio karabino (6.5 pav.): tai išimtis dėl to, kad šis gaminys nėra greitis tempimas, skirtas progresuoti, o tik naudingas pagalbinis laipiojimo įtaisas (žr. su gaminiu pateikiamas pagalbinės instrukcijos).

**7.4 - Įspėjimai: Įspėjimai dėl pavojų.** 1) Kad būtų lengviau sumontuoti padėties nustatymo elementus, sudrėkinkite elementus vandeniu ir PH neutraliu muilu arba sušildykite juos pamirkydami šiltame vandenyje (ne daugiau kaip 40 °C). 2) Baigę montavimą, įsitinkinkite, kad pozicionavimo elementas sumontuotas teisingai ir kad jis netrukdo atidaryti ir uždaryti jungties vartų.

#### 8) SIMBOLIAI.

Žiūrėkite bendrųjų nurodymų legendą (16 punktas): F4; F8; F9.

Інструкція з експлуатації цього пристрою складається із загальних і спеціальних інструкцій, які необхідно уважно прочитати і зрозуміти перед використанням. **Увага!** У цій брошурі наведено лише спеціальну інструкцію.

## **РОЗ'ЄМІВ І ШВИДКОРОЗ'ЄМНИХ З'ЄДНАНЬ НАВЕДЕНІ СПЕЦІАЛЬНІ ІНСТРУКЦІЇ.**

Ця інструкція містить необхідну інформацію для правильного використання наступних виробів: з'єднувачі, стропа та швидкоз'ємні пристрої.

### **1) СФЕРА ЗАСТОСУВАННЯ.**

Цей виріб є засобом індивідуального захисту (ЗІЗ) від падіння з висоти; він відповідає вимогам Регламенту (ЄС) 2016/425. EN 12275:2013. Альпіністське спорядження - з'єднувачі. EN 566:2017. Альпіністське спорядження - Стропи. Виріб можна використовувати лише з пристроями, сертифікованими відповідно до чинних стандартів. Невичерпний перелік: альпіністське спорядження, таке як мотузку (EN 892/EN 1891), обв'язки (EN 12277), допоміжні шнури (EN 564).

### **2) НОТИФІКОВАНІ ОРГАНИ.**

Зверніться до умовних позначень у загальних інструкціях (параграф 9 / таблиця D): M1; M2; M6; M9; N1 (етикетка на інструкції).

### **3) НОМЕНКЛАТУРА (мал. 2).**

**З'єднувач:** А) Корпус. В) Закриття без фіксації. С) Традиційне закриття. D) Затор. E) Поворотний. F) Система ACL (Anti-Cross Loading). G) Засувна / утримуюча планка. **Швидкознімний:** H) Верхній з'єднувач. I) Етикетка. J) Строп. M) Верхній позиціонуючий елемент. N) Нижній позиціонуючий елемент. O) Нижній з'єднувач. P) Прямий затвор. Q) Вигнутий/фігурний затвор. R) Дротяні ворота. S) Система закриття FG (Free Gate) - запатентована.

**3.1 - Основні матеріали.** Зверніться до легенди в загальних інструкціях (параграф 2.4): З'єднувачі: 1; 2; 3. **Увага!** Перша буква коду виробу (етикетка на інструкції) вказує на матеріал виготовлення: легкий сплав (2), сталь (3). Стропи (рис. 8 або етикетка на інструкції): 7; 7/13.

### **4) МАРКУВАННЯ.**

Цифри/букви без підпису: див. легенду в загальних інструкціях (п. 5). Цифри/букви із зірочкою (\*): позначення показано в залежності від моделі.

**4.1 - Загальні відомості** (рис. 1). **Роз'єми:** 1\*; 2\*; 7; 8; 11; 12; 13\*; 30) Мінімальна гарантована міцність: головна вісь (A); другорядна вісь (B); головна вісь / відкриті ворота (C). **Стропи:** 6; 8; 11; 12; 13; 14.

**4.2 - Простежуваність** (рис. 1). **З'єднувачі:** T3; T8; T10. **Стропи:** T8; T10.

**4.3 - Класифікація** (рис. 3). Основний з'єднувач (клас B); кінцевий з'єднувач (клас T).

### **5) ПЕРЕВІРКИ.**

На додаток до перевірок, перелічених нижче, дотримуйтесь вказівок, зазначених у загальних інструкціях (пункт 3). Під час кожного використання переконайтеся, що роз'єм завантажений у правильному напрямку (рис. 3.4); для з'єднувачів із заціпками без фіксації - що виїмка в затворі вільна від бруду (землі, бруду, каміння тощо), снігу або льоду (рис. 3.10); що з'єднувачу не заважає жодна перешкода і що з'єднувач не спирається на скелю або іншу конструкцію (рис. 3.7÷3.9). **Увага!** Випадкове відкриття затвора внаслідок ударів, тиску або вібрації значно знижує несучу здатність з'єднувача. **Увага!** Уникайте навантаження на затвор з'єднувача. **Увага!** З'єднувач не можна відкривати під навантаженням (рис. 3.6). **Увага!** З'єднання з широкими елементами (наприклад, широкими стрічками) може знизити міцність з'єднувача. **Увага!** Перевірте, чи правильно встановлена накидна планка (рис. 7).

### **6) ІНСТРУКЦІЯ З ВИКОРИСТАННЯ.**

Ця частина ілюструє специфіку використання конекторів та швидкознімних елементів для альпінізму та подібних видів діяльності.

**6.1 - З'єднувачі.** З'єднувачі, описані в цій інструкції, обладнані автоматичним затвором (рис. 3.1-3.2) і не мають системи блокування затвора.

**6.2 - Інструкція з використання швидкознімного механізму** (рис. 4). Розмістіть швидкознімач та мотузку таким чином, щоб воріт нижнього з'єднувача був протилежним до напрямку підйому і щоб мотузка була вставлена зі скелі назовні через з'єднувач (рис. 4.1). **Увага!** Якщо цього не зробити, то при падінні мотузка може випадково вийти з конектора.

**6.3 - Попередження EN 566.** 1) Наявність вузлів може поставити під загрозу міцність стропа (рис. 3.16). 2) Зверніть увагу на контакт з гострими краями (рис. 3.12).

### **7) СПЕЦІАЛЬНІ ІНСТРУКЦІЇ З ПОЗИЦІОНУВАННЯ ЕЛЕМЕНТІВ.**

Ці вироби не є ЗІЗ (засобами індивідуального захисту) і не розраховані на те, щоб витримати вагу користувача. **Увага!** Помилка в установці може мати дуже серйозні наслідки, будь-який спосіб установки і використання, відмінний від показаного, заборонений. **Небезпека для життя!** Перед використанням завжди перевіряйте, щоб з'єднання між роз'ємом і стропом було прямим і ніколи не відбувалося через позиціонуючий елемент.

**7.1 - Фіксатор** (мал. 5). Фіксатори утримують конектор в правильному положенні, коли він вставлений в петлю шитої стропа. Вони можуть бути встановлені тільки на верхній конектор швидкознімної стропа. **Увага!** Використовуйте елементи Fixbag тільки з тими швидкознімними стропами, з якими вони продаються. У разі заміни ніколи не використовуйте ці елементи з швидкознімними стропами, кінцеві петлі яких мають більший розмір, ніж зазначено (мал. 5.3).

**7.2 - Fixdraw** (рис. 6). Елементи Fixdraw утримують конектор в правильному положенні, коли він вставлений в петлю шитої стропа, а також допомагають захистити строп від зносу. Вони можуть бути встановлені тільки на нижній конектор (за винятком моделі Tricky, параграф 7.3). **Небезпека для життя!** Ніколи не використовуйте ці елементи з петлевими стропами типу, показаного на рис. 6.4.

**7.3 - Tricky.** Система Tricky оснащена елементом Fixdraw, розташованим на верхньому карабіні (рис. 6.5): це виняток у зв'язку з тим, що даний виріб не є швидкознімачем для просування, а лише корисним пристроєм для допоміжного лазіння (див. допоміжну інструкцію, що постачається разом з виробом).

**7.4 - Попередження.** 1) Щоб полегшити встановлення позиціонуючих елементів, змочіть їх водою з нейтральним рН милом або підігрійте їх, замочивши в теплій воді (макс. 40°C). 2) Після завершення монтажу переконайтеся, що позиціонуючий елемент встановлений правильно і не перешкоджає відкриванню та закриванню затвора з'єднувача.

### **8) СИМВОЛИ.**

Зверніться до умовних позначень у загальних інструкціях (параграф 16): F4; F8; F9.

Инструкциите за употреба за това устройство се състоят от общи и специфични инструкции, като преди употреба, трябва да се прочетат внимателно и да се разберат. **Внимание!** Тази брошура показва само специфичните инструкции.

### **КОНЕКТОРИ И УДЪЛЖИТЕЛИ (QUICKDRAWS) СПЕЦИФИЧНИ ИНСТРУКЦИИ.**

Този документ съдържа необходимата информация за правилното използване на следните продукти: конектори, примки и удължители.

#### **1) ОБЛАСТ НА ПРИЛОЖЕНИЕ.**

Този продукт представлява лично предпазно средство (ЛПС) срещу падане от височина; то е в съответствие с Регламент (ЕС) 2016/425. EN 12275:2013. Оборудване за катерене - Конектори. EN 566:2017. Екипировка за алпинизъм - Примки. Този продукт може да се използва само с устройства, сертифицирани според приложимите стандарти. Неизчерпателен списък: оборудване за катерене, като въжета (EN 892/EN 1891), сбруи (EN 12277), допълнителни шнуrowe (EN 564).

#### **2) НОТИФИЦИРАНИ СТРУКТУРИ.**

Вижте легендата в общите инструкции (параграф 9 / таблица D): M1; M2; M6; M9; N1 (етикета върху инструкциите).

#### **3) НОМЕНКЛАТУРА (фиг. 2).**

**Конектор:** А) Корпус. В) Затваряне без захващане. С) Традиционно затваряне. D) Затвор. Е) Шарнирен болт. F) ACL (Против извъртане и натоварване) система. G) Захващаш/ Задържащ лост. **Удължител:** H) Горен конектор. I) Етикет. L) Примка. M) Горен позициониращ елемент. N) Долен позициониращ елемент. O) Долен конектор. P) Изправена муфа. Q) Извита/оформена муфа. R) Телена муфа. S) FG (свободна муфа) затваряща система - патентована.

**3.1 - Основни материали.** Вижте легендата в общите инструкции (параграф 2.4): **Конектори:** 1; 2; 3. **Внимание!** Първата буква от кода на продукта (етикета върху инструкциите) означава материала за производството: лека сплав (2), стомана (3). **Примки (фиг. 8 или етикета върху инструкциите):** 7; 7/13.

#### **4) МАРКИРОВКА.**

Номера/букви без обяснения: вижте легендата в общите инструкции (раздел 5). Числа/букви със звезда (\*): обозначение, налично в зависимост от модела.

**4.1 - Основна (фиг. 1).** **Конектори:** 1\*; 2\*; 7; 8; 11; 12; 13\*; 30) Минимално гарантирана здравина: голяма ос (A); малка ос (B); голяма ос / отворена муфа (C). **Примки:** 6; 8; 11; 12; 13; 14.

**4.2 - Проследимост (фиг. 1).** **Конектори:** T3; T8; T10. **Примки:** T8; T10.

**4.3 - Класификация (фиг. 3).** Основен конектор (клас B); терминален конектор (клас T).

#### **5) ПРОВЕРКИ.**

Освен проверките, изброени по-долу, трябва да се придържате и към общите инструкции (раздел 3). **По време на всяко използване проверете:** дали конекторът е поставен в правилната посока (фиг. 3.4); за конектори със затваряне без захващане, че във вдлъбнатината в муфата няма мръсотия (пръст, кал, камъчета и др.), сняг или лед (фиг. 3.10); че нищо не пречи на конектора и че конекторът не се опира на скала или друга структура (фиг. 3.7÷3.9).

**Внимание!** Случайното отваряне на муфата поради удари, натиск или вибрации намалява значително капацитета за понасяне на товари на конектора.

**Внимание!** Избягвайте да поставяте товари върху муфата на конектора.

**Внимание!** Конекторът не може да бъде отворен, когато е под натоварване (фиг. 3.6). **Внимание!** Свързването към широки елементи (напр. широки ремъци) може да намали здравината на конектора. **Внимание!** Проверете дали задържащият лост е поставен правилно (фиг. 7).

#### **6) ИНСТРУКЦИИ ЗА УПОТРЕБА.**

Тази част илюстрира специфичната употреба на конекторите и удължителите (quickdraws) в катеренето и подобните дейности.

**6.1 - Конектори.** Конекторите, обхванати в тази инструкция, са снабдени с автоматична муфа (фиг. 3.1-3.2) и нямат никаква заключваща муфата система.

**6.2 - Инструкции за използване на удължителите (фиг. 4).** Поставете удължителя и въжето така, че муфата на долния конектор да е в обратната посока на катеренето и така, че въжето да е вкарано от скалата навън през конектора (фиг. 4.1). **Внимание!** Ако не направите това, падането може да причини случайно излизане на въжето от конектора.

**6.3 - Предупреждения EN 566.** 1) Наличието на възли може да застраши здравината на примката (фиг. 3.16). 2) Внимавайте при контакт с остри ръбове (фиг. 3.12).

#### **7) ПОЗИЦИОНИРАЩИ ЕЛЕМЕНТИ СПЕЦИФИЧНИ ИНСТРУКЦИИ.**

Тези продукти не са ЛПС (Лични предпазни средства) и не са предназначени да държат теглото на използващия ги. **Внимание!** Грешка при инсталирането може да доведе до сериозни последици; всяко инсталиране и метод на използване, различни от показаните, са забранени. **Опасност от смърт!** Преди използване винаги проверявайте дали връзката между конектора и примката е директна и никога не става през позициониращия елемент.

**7.1 - Fixbar (фиг. 5).** Fixbar елементите държат конектора в правилната позиция, когато е вкаран в антабката на пришитата примка. Могат да бъдат поставяни само върху горния конектор на удължител. **Внимание!** Използвайте само Fixbar елементите с удължителните примки, с които са продадени. В случай на замяна, никога не използвайте тези елементи с удължителни примки, които имат крайни антабки, които са по-големи от посочените (фиг. 5.3).

**7.2 - Fixdraw (фиг. 6).** Fixdraw елементите държат конектора в правилната позиция, когато е поставен в антабката на пришитата примка, а също защитават примката от износване. Може да се поставят само на долния конектор на удължител (с изключение на модел Tricky, параграф 7.3). **Опасност от смърт!** Никога не използвайте тези елементи с примки с антабки от типа, показан на фиг. 6.4.

**7.3 - Tricky.** Системата Tricky е снабдена с елемент Fixdraw, поставен върху горния карабинер (фиг. 6.5): това е изключение поради факта, че този продукт не е удължител за придвижване, а само полезно устройство за подпомагане на катеренето (вижте допълнителните инструкции, дадени с продукта).

**7.4 - Предупреждения.** 1) За да се подпомогне инсталирането на позициониращите елементи, намокрете елементите с вода и сапун с неутрално pH или ги затоплете, като ги накиснете в топла вода (макс. 40°C). 2) След като глобването е завършено, се уверете, че позициониращият елемент е инсталиран правилно и че не пречи на отварянето и затварянето на муфата на конектора.

#### **8) СИМВОЛИ.**

Вижте легендата в общите инструкции (параграф 16): F4; F8; F9.

Priručnik s uputama za ovaj uređaj sastoji se od općih i specifičnih uputa, koje morate pažljivo pročitati i razumjeti prije uporabe. **Pažnja!** Ovaj letak prikazuje samo posebne upute.

### SPECIFIČNE UPUTE ZA KONEKTORE I QUICKDRAWS.

Ova napomena sadrži potrebne informacije za ispravnu upotrebu sljedećih proizvoda/proizvoda: konektori, priveznice i brze zatege.

#### 1) PODRUČJE PRIMJENE.

Ovaj proizvod je osobni zaštitni uređaj (P.P.E.) protiv padova s visine; usklađen je s Uredbom (EU) 2016/425. EN 12275:2013. Planinarska oprema - Priključci. EN 566:2017. Planinarska oprema - naramenice. Proizvod se može koristiti samo s uređajima certificiranim prema važećim standardima. Neiscrpan popis: oprema za planinarenje kao što su užad (EN 892/EN 1891), remenje (EN 12277), užad za pribor (EN 564).

#### 2) PRIJAVLJENA TIJELA.

Pogledajte legendu u općim uputama (paragraf 9 / tablica D): M1; M2; M6; M9; N1 (oznaka na uputama).

#### 3) NOMENKLATURA (slika 2).

Konektor: A) Tijelo. B) Zatvaranje bez hvatanja. C) Tradicionalno zatvaranje. D) Vrata. E) Zakretanje. F) ACL (Anti-Cross Loading) sustav. G) Zarobljena / Zadržna šipka. Quickdraw: H) Gornji konektor. I) Oznaka. L) Sling. M) Gornji element za pozicioniranje. N) Donji element za pozicioniranje. O) Donji priključak. P) Ravna vrata. Q) Savijena/oblikovana kapija. R) Žičana vrata. S) FG (Free Gate) sustav zatvaranja - patentiran.

**3.1 - Glavni materijali.** Pogledajte legendu u općim uputama (paragraf 2.4): Priključci: 1; 2; 3. **Pažnja!** Prvo slovo šifre proizvoda (oznaka na uputama) označava materijal izrade: laka legura (2), čelik (3). Priveznice (slika 8 ili oznaka na uputama): 7; 7/13.

#### 4) OZNAČAVANJE.

Brojevi/slova bez naslova: pogledajte legendu u općim uputama (stavak 5). Brojevi/slova sa zvjezdicom (\*): prikazana oznaka ovisno o modelu.

**4.1 - Općenito** (slika 1). Priključci: 1\*; 2\*; 7; 8; 11; 12; 13\*; 30) Minimalna zajamčena čvrstoća: velika os (A); sporedna os (B); glavna os / vrata otvorena (C). Privezi: 6; 8; 11; 12; 13; 14.

**4.2 - Sljedivost** (slika 1). Priključci: T3; T8; T10. Priveznice: T8; T10.

**4.3 - Klasifikacija** (slika 3). Osnovni konektor (klasa B); završni konektor (klasa T).

#### 5) PROVJERE.

Osim dolje navedenih provjera, pridržavajte se onoga što je navedeno u općim uputama (paragraf 3). Tijekom svake uporabe provjerite: je li konektor napunjen u ispravnom smjeru (Sl. 3.4); za spojnice s zatvaračima bez zahvata, da je udubljenje na vratima čisto od prljavštine (zemlja, blato, kamenje itd.), snijega ili leda (slika 3.10); da nikakva prepreka ne smeta konektoru i da konektor nije naslonjen na stijenu ili drugu strukturu (sl. 3.7÷3.9). **Pažnja!** Slučajno otvaranje vrata uslijed udaraca, pritiska ili vibracija značajno smanjuje nosivost spojnice. **Pažnja!** Izbjegavajte opterećivanje vrata konektora. **Pažnja!** Priključak se ne može otvoriti pod opterećenjem (Sl. 3.6). **Pažnja!** Spajanje na široke elemente (npr. široke trake) može smanjiti čvrstoću konektora. **Pažnja!** Provjerite je li zaštitna šipka pravilno postavljena (Sl. 7).

#### 6) UPUTE ZA UPORABU.

Ovaj dio ilustrira specifičnu upotrebu spojnica i brzih zatezača za planinarenje i slične aktivnosti.

**6.1 - Konektori.** Priključci obuhvaćeni ovom uputom opremljeni su automatskim vratima (sl. 3.1-3.2) i nemaju nikakav sustav za zaključavanje vrata.

**6.2 - Quickdraw upute za uporabu** (Sl. 4). Brzinu i uže postavite tako da vrata donje spojnice budu suprotna od smjera penjanja i da se uže uvuče iz stijene prema van kroz spojnicu (slika 4.1). **Pažnja!** Ako to ne učinite, pad bi mogao uzrokovati da uže slučajno izade iz konektora.

**6.3 - EN 566 upozorenja.** 1) Prisutnost čvorova može ugroziti čvrstoću remena (Sl. 3.16). 2) Obratite pozornost na kontakt s oštrim rubovima (Sl. 3.12).

#### 7) SPECIFIČNE UPUTE ZA POSTAVLJANJE ELEMENATA.

Ovi proizvodi nisu PPE (osobna zaštitna oprema) i nisu dizajnirani da izdrže težinu korisnika. **Pažnja!** Pogreška pri instalaciji može imati vrlo ozbiljne posljedice, svaka instalacija i način korištenja različit od prikazanih je zabranjen. **Smrtna opasnost!** Prije uporabe uvijek provjerite je li veza između konektora i remena izravna i nikada se ne odvija preko elementa za pozicioniranje.

**7.1 - Fixbar** (slika 5). Fixbar elementi drže spojnicu u ispravnom položaju kada je umetnuta u petlju šivane trake. Mogu se montirati samo na gornji spoj brze izvlake. **Pažnja!** Elemente Fixbar koristite samo s brzim priveznicama s kojima se prodaju. U slučaju zamjene, nikada ne koristite ove elemente s brzim priveznicama koje imaju krajnje petlje veće od navedenih (Sl. 5.3).

**7.2 - Fixdraw** (slika 6). Fixdraw elementi drže spojnicu u ispravnom položaju kada je umetnuta u petlju šivane trake, a također pomažu u zaštiti trake od trošenja i habanja. Mogu se ugraditi samo na donji spoj brze izvlake (s izuzetkom modela Tricky, paragraf 7.3). **Smrtna opasnost!** Nikada nemojte koristiti ove elemente s remenima tipa prikazanog na sl. 6.4.

**7.3 - Varljivo.** Sustav Tricky opremljen je Fixdraw elementom koji se nalazi na gornjem karabineru (Sl. 6.5); ovo je iznimka zbog činjenice da ovaj proizvod nije brza poteznica za napredovanje, već samo korisna naprava za pomoć pri penjanju (pogledajte pomoćnu upute priložene uz proizvod).

**7.4 - Upozorenja.** 1) Kako biste pomogli pri postavljanju elemenata za pozicioniranje, navlažite elemente vodom i PH neutralnim sapunom ili ih zagrijte namakanjem u toploj vodi (maksimalno 40°C). 2) Nakon što je montaža dovršena, provjerite je li element za pozicioniranje ispravno postavljen i da ne ometa otvaranje i zatvaranje vrata konektora.

#### 8) SIMBOLI.

Pogledajte legendu u općim uputama (paragraf 16): F4; F8; F9.

本设备的使用说明书由通用说明和具体说明组成，请在使用前必须仔细阅读和理解。注意！本宣传单仅显示具体说明。

#### 连接器和快挂的具体说明

本说明包含正确使用以下产品的必要信息：连接器、吊索和快挂。

##### 1) 适用领域

本产品为个人防护设备(P.P.E.)，用于防止从高空坠落；遵从法规(EU)2016/425、EN12275:2013、登山设备-连接器EN566:2017、登山设备-吊索该产品只能与遵从标准并认证的设备一起使用。非完整清单：登山装备，如绳索(EN892/EN1891)、背带(EN12277)、附属绳索(EN564)。

##### 2) 通告内容

请参阅通用说明中的图例(第9段/表D)：M1;M2;M6;M9;N1 (说明书上的标签)。

##### 3-命名(图2)

连接器：A)主体。B)无障碍闭合。C)传统闭合。D)锁扣。E)枢轴。F)ACL(反交叉负载)系统。G)固定/固定杆。快挂：H)上部连接器。I)标签。L)吊索。M)上定位元器件。N)下定位元器件。O)下连接器。P)直锁。Q)弯形/异形锁。R)钢丝锁。S)FG(自由锁)关闭系统-专利。

3.1-主要材料。请参阅通用说明中的图例(第2.4段)：连接器：1;2;3。注意！产品代码的首字母(说明书上的标签)用于指示制造材料：轻合金(2)、钢(3)。吊索(图8或说明书上的标签)：:7;7/13。

##### 4) 标记。

无说明的数字/字母：请参阅通用说明(第5段)的图例。带星号(\*)的数字/字母：根据型号所显示的指示内容。

4.1-常规(图1)连接器：1\*;2\*;7;8;11;12;13\*;30)最低保证强度：长轴(A)；短轴(B)；长轴/开锁(C)。吊索：6;8;11;12;13;14。

4.2-可追溯性(图1)连接器：T3;T8;T10。吊索：T8;T10。

4.3-分类(图3)基本连接器(B类)；终端连接器(T类)。

##### 5) 检查。

除下列检查外，还应遵守通用说明(第3段)中指出的内容。请在每次使用过程中检查：连接器的加载方向是否正确(图3.4)；对于带有无障碍闭合的连接器，锁扣上的凹槽是否没有污垢(泥土、泥土、石块等)、雪或冰(图3.10)；连接器是否没有障碍物干扰使用，以及连接器是否放置在岩石或其他结构上(图3.7-3.9)。注意！由于敲击、压力或振动而导致锁扣意外打开则大大降低了连接器的承载能力。注意！避免将负载放在连接器的门锁上。注意！在加载时不能打开(图3.6)。注意！连接到较宽的元器件(例如，较宽的网状物)会降低连接器的强度。注意！检查固定杆是否正确安装(图7)。

##### 6) 使用说明

这部分说明了连接器和快挂在登山和类似活动中的具体用法。

6.1-连接器。本说明书所涉及的所有连接器都配备了自动锁(图3.1-3.2)，并且没有任何锁定系统。

6.2-快挂使用说明(图4)。放置快拔器和绳索，使下连接器的锁扣与攀爬方向相反，并使绳索从岩石向外通过连接器插入(图4.1)。注意！如果不这样做，跌落时可能会导致绳索意外地从连接器中脱落。

6.3-EN566警告1)若存在绳结，可能会危及吊索的强度(图3.16)。2)注意与尖锐边缘的接触(图3.12)。

##### 7) 定位元器件的具体说明。

这些产品不是PPE(个人防护设备)，无法承重。注意！安装错误可能会造成非常严重的后果，禁止使用与所示方法不同的任何安装和使用方法。否则会有生命危险！在使用之前，请务必检查连接器和吊索之间是否为直接连接，而不是通过定位元器件。

7.1-Fixbar(图5)Fixbar元器件在将连接器插入吊索的缝钩环时将其保持在正确的位置。它们只能安装在快挂的上连接器。注意！只能将Fixbar元器件和快挂吊索一起使用。在更换的情况下，不要将这些元器件与端环大于规定的快挂吊索一起使用(见图5.3)。

7.2-Fixdraw(图6)Fixdraw用于在将连接器插入吊索的缝钩环时将其保持在正确的位置；此外还有助于保护吊索免受磨损。它们只能安装在快挂的下连接器(Tricky型号除外，第7.3段)否则会有生命危险！切勿将此设备与图6.4所示类型的环形吊索一起使用。

7.3-Tricky。Tricky系统在顶部钩环上配备了Fixdraw元器件(参见图6.5)：这是一个例外，因为本产品并不用于快速推进，只是辅助攀登(具体请参阅此产品的具体说明)。

7.4-警告1)为了帮助安装定位元器件，请用水和PH中性肥皂将元器件浸湿，或用温水(最高40°C)浸泡来加热元器件。2)组装完成后，确保定位元器件已正确安装，并且不会阻碍连接器锁扣的打开和关闭。

##### 8) 符号。

请参阅通用说明中的图例(第16段)：F4;F8;F9。

このデバイスの取扱説明書は、一般適版と特定版の説明で構成されています。使用前に両方を注意深く読み、理解する必要があります。**注意!**このリーフレットは、特定版の説明のみを示しています。

### コネクタとクイックドローの特定版の説明

このメモには、コネクタ、スリング、クイックドローの製品を正しく使用するために必要な情報が含まれています。

#### 1) 適用分野。

この製品は、高所からの落下物に対する個人用保護具 (P.P.E.) です。規制 (EU) 2016/425 に準拠しています。EN 12275:2013.登山用具 - コネクタEN 566:2017.登山用具- スリングこの製品は、適用される規格に沿って認定された装置でのみ使用できます。非包括的なリスト: ロープ (EN 892/EN 1891)、ハーネス (EN 12277)、アクセサリコード (EN 564) などの登山用具。

#### 2) 通知されたボディ

一般適版の凡例を参照してください (段落9/表D)M1; M2; M6; M9; N1 (取扱説明書のラベル)。

#### 3) 用語体系 (図2)

コネクタA) ボディB) キャッチフリークロージャ- C) トラディショナルクロージャ- D) ゲートE) ピボットF) ACL (アンチクロスローディング) システムG) キャプティブ / リテニングバークイックドロ-: H) 上部コネクタI) ラベルL) スリングM) 上部位置決め要素N) 下部位置決め要素O) 下部コネクタP) ストレートゲートQ) 曲がった/変形したゲートR) ワイヤゲートS) FG (フリーゲート) クローキングシステム - 特許取得済

**3.1 - 主な材料。**一般的な説明(2.4項)の凡例を参照してください。コネクタ: 1; 2; 3.注意!製品コード (取扱説明書のラベル) の最初の文字は、製造材料を示します: 軽合金 (2)、鋼 (3)。スリング (図8 または説明書のラベルは): 7; 7/13。

#### 4) マーキング。

キャプションのない数字/文字: 一般的な説明の凡例を参照してください (段落5) アスタリスク(\*)の付いた数字/文字: モデルによって表示される表示です。

**4.1 - 一般** (図1)コネクタ: 1\*; 2\*; 7; 8; 11; 12; 13\*; 30)最低保証強度: 長軸(A)、短軸(B)、長軸/ゲートオープン(C)。スリング: 6; 8; 11; 12; 13; 14。

**4.2 - トレーサビリティ** (図1)コネクタ: T3; T8; T10;スリング: T8; T10。

**4.3 - 分類** (図3)基本コネクタ (クラスB); 終端コネクタ (クラス T)。

#### 5) チェック

以下にリストされているチェックに加えて、一般的な指示(パラグラフ3)に示されている内容に従ってください。使用するたびにコネクタが正しい方向に装着されていることを確認してください (図 3.4)。キャッチフリークロージャを備えたコネクタの場合、ゲートの凹部に汚れ(土、泥、石など)、雪、氷がないこと(図3.10)、コネクタの邪魔になる障害物がないこと、およびコネクタが岩や他の構造物の上に置かれていないことを確認してください (図3.7÷3.9)。**注意!**衝撃、圧力、または振動によりゲートが偶発的に開くと、コネクタの耐荷重能力が大幅に低下します。**注意!**コネクタのゲートに負荷がかからないように注意してください。**注意!**負荷がかかるとコネクタが開きません (図3.6)。**注意!**幅広の要素(幅広のウェビングなど)に接続すると、コネクタの強度が低下する可能性があります。**注意!**キャプティブバーが正しく取り付けられていることを確認します (図7)

#### 6) 使用説明書

このパートでは、登山や同様の活動におけるコネクタとクイックドローの具体的な使用法を説明します。

**6.1 - コネクタ**この説明の対象となるコネクタには自動ゲート (図3.1-3.2) が装備されており、ゲートロックシステムはありません。

**6.2 - クイックドロ-の使用法** (図4)クイックドロ-とロープを配置し、下部コネクタのゲートが登る方向と反対になるように、またロープが岩からコネクターを通して外側に向かって挿入されるようにします(図4.1)**注意!**これを行わないと、落下物によりロープがコネクタから誤って外れる可能性があります。

**6.3 - EN 566 警告1)** 結び目があるとスリングの強度が損なわれる可能性があります (図3.16)2) 鋭利なエッジとの接触に注意してください (図3.12)

#### 7) 要素の配置に関する特定版の説明

これらの製品は PPE (個人用保護具) ではなく、ユーザーの体重を支えるように設計されていません。**注意!**誤った取り付け方をすると非常に重大な結果を招く可能性があるため、示されている方法と異なる取り付け、および使用法は禁止されています。**死の危険!**使用前に、コネクタとスリングの間が直接接続されており、位置決め要素を介して接続されていないことを必ず確認してください。

**7.1 - フィックスバー** (図5)フィックスバーの要素は、コネクタが縫製されたスリングのループに挿入されるときにコネクタを正しい位置に置きます。クイックドロ-の上部コネクタにのみ取り付けることができます。**注意!**フィックスバーの要素は、一緒に販売されているクイックドロ-スリングとだけにのみ使用してください。交換する場合、これらの要素を、指定されたものよりも大きいエンドループを持つクイックドロ-スリングと一緒に使用しないでください (図 5.3)。

**7.2 - Fixdraw** (図6)Fixdraw要素は、コネクタが縫製されたスリングのループに挿入されるときにコネクタを正しい位置に置き、スリングを磨耗から保護するのに役立ちます。これらは、クイックドロ-の下部コネクタにのみ取り付けることができます (段落7.3のトリッキーモデルを除く)。**死の危険!**これらの要素を図 6.4.に示されているタイプのループスリングと一緒に使用しないでください。

**7.3 - トリッキートリッキーシステム**は、上部D字型金具にあるFixdraw要素が装備されています (図6.5)。これは、この製品がクイックドロ-ではなく、人工登攀

にのみ役立つ器具であるという事実による例外です(製品に付属している補助説明書を参照してください)。

**7.4 - 警告1)** 位置決め要素の取り付けを容易にするために、要素を水と PH 中性石鹼で湿らせるか、温水 (最大40度) に浸して温めます。2) 組み立てが完了したら、位置決め要素が正しく取り付けられていること、および位置決め要素がコネクタゲートの開閉を妨げていないことを確認してください。

#### 8) シンボル

一般的な説明(16項)の凡例を参照してください。F4; F8; F9.